



KRAFT&DELE
MALÁ ŘETĚZOVÁ PILA
KD5013



UŽIVATELSKÝ MANUÁL

TECHNICKÉ PARAMETRY

Směs paliva	Prvních 10hod směs 25:1
	Po 10hod provozu směs 40:1
Objem palivové nádrže	230 ml
Olej	Pro dvoutaktní motory
Kapacita olejové nádrže	210 ml
Objem motoru	58 cm ³
Výkon motoru	1,2 HP
Maximální otáčky	11000 ot./min
Otáčky motoru při volnoběhu	3000 +/- 500 ot./min
Ozubené kolo	6T x 3/8"
Rozteč řetězu	3/8"
Šířka drážky	1,3 mm
Délka lišty	12"
Maximální rychlost řetězu	19 m/s
Hladina akustického tlaku	LpA=93,4 dB(A), K=3 dB
Hodnota vibrací na přední rukojeti	Ekv. 6,899 m/s ²
Hodnota vibrací na zadní rukojeti	Ekv. 6,492 m/s ²
Garantovaná hladina akustického výkonu LWA	113 dB(A)
Hmotnost	3,6 kg
Rok výroby	2023

ZAŘÍZENÍ OBSAHUJE

- Benzínová řetězová pila
- Vodící lišta
- Kryt lišty
- Řetěz
- Brzda
- Šrouby
- Matice
- Klíče
- Uživatelská příručku + prohlášení o shodě

VAROVNÉ SYMBOLY



1. Nebezpečí požáru nebo výbuchu. Benzín je vysoce hořlavý.
2. Pozor! Nebezpečí. Buďte obzvláště opatrní.
3. Důležité! Přečtěte si pokyny a dodržujte varování.
4. Uchovávejte mimo dosah dětí.
5. Nebezpečí zpětného rázu. Buďte opatrní.
6. Dodržujte bezpečnou vzdálenost.
7. Poznámka: Před servisem a/nebo opravou odpojte vysokonapěťovou koncovku ze zapalovací svíčky.
8. Upozornění: Výfukové plyny jsou zdraví škodlivé. Hrozí otrava nebo udušení. Nepoužívejte zařízení ve vnitřních prostorách.
9. Nikdy neovládejte pilu jednou rukou.
10. Držte pilu oběma rukama.
11. Používejte ochranné brýle a chrániče sluchu.
12. Používejte ochranné rukavice.
13. Nepracujte za deště a vysoké vlhkosti.
14. Upozornění: Horký povrch může způsobit popáleniny.
15. Jako palivo používejte pouze směs benzínu a oleje.
16. Nevyhazujte použité zařízení. Je odpovědností uživatele vrátit použité zařízení na určené sběrné místo k recyklaci odpadu.

PAMATUJ

- Hrozí nebezpečí úrazu předměty odmrštěnými provozním strojem. Udržujte si odstup od ostatních lidí.
- Buďte zvláště opatrní při práci na svazích a svažitém terénu.
- Udržujte ruce a nohy mimo dosah rotujících částí. Před zahájením práce oblast zkontrolujte a vyčistěte.
- Před čištěním, opravou nebo kontrolou stroje se ujistěte, že se nůž a všechny pohyblivé části zastavily.
- Nepřenášejte pilu s běžícím motorem.

UPOZORNĚNÍ

Tento návod by měl být považován za nedílnou součást zařízení. Měl by být uložen na určeném místě, aby byl snadno dostupný. Nezapomeňte prosím předat tyto pokyny novému vlastníkovi nebo uživateli, pokud zařízení dále prodáte nebo jej předáte jiné osobě.

BEZPEČNOSTNÍ PRAVIDLA PRO STROJE A ZAŘÍZENÍ S VNITŘNÍM SPALOVACÍM MOTOREM

Zařízení je považováno za vhodné pro používání v zemích s mírným, rovnoměrně vlhkým klimatem. Lze jej použít i v jiných zemích.

VAROVÁNÍ

- Přečtěte si pozorně pokyny. Seznamte se s bezpečnostními předpisy pro zařízení poháněná spalovacím motorem a také s řídicími systémy a správným používáním zařízení.
- Nedodržení níže uvedených varování a bezpečnostních pokynů může vést k úrazu elektrickým proudem, požáru a/nebo vážnému zranění.
- Uschovejte si prosím tento návod pro budoucí použití.
- Toto zařízení není určeno pro použití osobami (včetně dětí) se sníženými fyzickými, smyslovými nebo duševními schopnostmi, nedostatečnými zkušenostmi nebo znalostmi o zařízení, pokud nejsou pod dozorem.
- Nedovolte, aby zařízení obsluhovaly děti, mladiství do 16 let nebo osoby, které nejsou obeznámeny s návodem k obsluze zařízení.

VŠEOBECNÉ BEZPEČNOSTNÍ PŘEDPISY

1) Bezpečnost na pracovišti

- Pracoviště by mělo být udržováno v pořádku a dobře osvětlené. Nepořádek a špatné osvětlení přispívají k nehodám.
- Děti a přihlížející osoby by neměly být vpuštěny do prostor, kde se používají spotřebiče se spalovacím motorem. Hrozí možná rozptýlení a to může způsobit ztrátu kontroly nad zařízením.
- Zahradní zařízení by mělo být ponecháno mimo dosah nepovolaných osob.
- Obsluha nebo uživatel je odpovědný za nehody nebo ohrožení jiných osob nebo životního prostředí.

2) Bezpečná manipulace s palivem

- Spalovací motor je konstruován pro provoz na benzín nebo palivovou směs (viz druh paliva v technických údajích zařízení).
- Benzín by měl být skladován pouze ve speciálně připravených nádobách (kanystrech).
- Benzín skladujte mimo dosah faktorů, které mohou způsobit požár, např. kotel, oheň, otevřený oheň, kde dochází k elektrickému jiskření, zvýšená teplota, jiskry způsobené svařováním nebo jiné zdroje tepla, které mohou zapálit palivo.
- Palivovou nádrž plňte pouze venku.
- Během provozu zařízení nebo plnění nádrže je extrémně nebezpečné kouřit nebo používat otevřený oheň.
- Před plněním palivové nádrže vždy vypněte a ochlaďte motor.
- Nádrž neplňte nad spodní okraj plnicího hrdla, benzín má vysokou tepelnou roztažnost.
- Pokud dojde k rozlití paliva, okamžitě rozlitý benzín otřete suchým hadříkem.
- Při plnění palivové nádrže věnujte zvláštní pozornost tomu, aby se palivo nerozlilo na váš oděv. Oděvy nasáklé benzínem mohou vzplanout, proto je nutné jej okamžitě vyměnit.
- Po naplnění palivové nádrže zařízení pevně utáhněte její uzávěr a před nastartováním motoru přesuňte kanystr s palivem na místo vzdálené minimálně 3 m od místa plnění.
- Před nastartováním motoru zkontrolujte těsnost celého palivového systému, zejména palivové nádrže, palivového potrubí, konektorů a uzávěru plnicí hrdlo a oblast karburátoru. Pokud zjistíte netěsnost palivového systému, nespouštějte motor, mohlo by dojít k požáru.
- Zařízení by nemělo fungovat ve výbušném prostředí, jako jsou hořlavé kapaliny, plyny nebo prach. Spalovací motor může vytvářet jiskry, které mohou zapálit prach nebo výpary.
- Pokud máte potíže s vypnutím, zařízení nepoužívejte. Každé zařízení, které nelze vypnout, je nebezpečné a musí se to opravit.
- Neskladujte zařízení s plnou palivovou nádrží uvnitř. Benzínové výpary jsou hořlavé a nebezpečné zdraví.

UPOZORNĚNÍ

Vyvarujte se vdechování benzínu a výfukových plynů. Benzín, benzínové výpary a výfukové plyny mohou způsobit otravu.

Neprovozujte pilu v uzavřených nebo špatně větraných místnostech. Pokud zaznamenáte bolest hlavy, nevolnost, poruchy sluchu nebo zraku, okamžitě přestaňte pracovat.

3) Osobní bezpečnost

- Buďte předvídaví, sledujte, co děláte, a při obsluze zařízení používejte zdravý rozum. Zařízení nepoužívejte, jste-li unavení nebo pod vlivem drog, alkoholu nebo léků. Chvilka nepozornosti při práci může způsobit vážné zranění.
- Je nutné nosit ochranné pomůcky. Vždy používejte ochranné brýle. Používání ochranných pomůcek, jako je protiprachová maska, protiskluzová obuv, přilba nebo ochrana sluchu ve vhodných podmínkách snižuje riziko zranění osob.
- Před použitím zařízení odstraňte všechny předměty a klíče. Ponechání klíče v otočné pracovní části stroje mohou způsobit zranění osob.
- Nenaklánějte se příliš daleko. Musíte stát pevně a neustále udržovat rovnováhu. To umožní lepší kontrolu v nepředvídatelných situacích.
- Oblečte se prosím vhodně. Nenoste volné oblečení nebo šperky. Udržujte své vlasy, oblečení a rukavice v dostatečné vzdálenosti od pohyblivých částí. Volné oblečení, šperky nebo dlouhé vlasy mohou být zachyceny pohyblivými částmi.
- Při práci držte nářadí za přídavné rukojeti, pokud je jimi nářadí vybaveno. Ztráta kontroly nad nářadím sebou nese riziko zranění.
- Pokud máte potíže s vypnutím, zařízení nepoužívejte. Každé zařízení, které nelze vypnout, je nebezpečné a musí být opraveno.

UPOZORNĚNÍ

Navzdory použití přirozeně bezpečné konstrukce, použití bezpečnostních opatření a dodatečných ochranných opatření existuje vždy zbytkové riziko zranění při práci.

4) Použití a péče o zařízení

- Nepřetěžujte nástroj. Používejte nástroj s odpovídajícím výkonem pro prováděnou práci. Správně zvolené zařízení umožní lepší a bezpečnější práci pod zátěží, pro kterou bylo navrženo.
- Nepoužívané vybavení uchovávejte mimo dosah dětí. Nedovolte nikomu, kdo není obeznámen s tímto nástrojem nebo tímto návodem k jeho použití. Nářadí a zařízení na plyn jsou v ruce neškolených uživatelů nebezpečné.
- Nářadí poháněné spalováním musí být udržováno. Zkontrolujte vychýlení nebo zablokování pohyblivých částí a opravte praskliny v dílech a všechny další faktory, které mohou ovlivnit provoz zařízení. Pokud zjistíte poškození, nechte zařízení zkontrolovat. Mnoho nehod je způsobeno neodbornou opravou a/nebo údržbou zařízení.
- Před použitím zařízení vyměňte všechny vadné, opotřebené a poškozené díly. Výstražné štítky na zařízení je nutné vyměnit za nové, pokud jsou nečitelné nebo poškozené.
- Nářadí, zařízení, pracovní nástroje atd. poháněné spalováním musí být používány v souladu s tímto návodem, s přihlédnutím k podmínkám a druhu prováděné práce.
- Používání elektrického nářadí způsobem, pro který není určeno, může být nebezpečné.

5) Obsluha a používání nářadí vybaveného akumulátorem

- Před vložením baterií do nářadí se ujistěte, že je hlavní vypínač v poloze vypnuto. Vkládání baterií do nářadí, když je hlavní vypínač v poloze zapnuto, může způsobit vážné zranění.
- Používejte pouze nabíječku doporučenou výrobcem.

- Nikdy nepoužívejte jiné baterie, než které doporučuje výrobce. Použití jiných baterií může způsobit vážné problémy či zranění osob nebo požár.
- Když elektrické nářadí nepoužíváte, vyjměte baterii. Udržujte baterii mimo dosah kovových hřebíků, šroubů atd., které mohou zkratovat kontakty baterie. Zkrat svorky předměty jako: kancelářské sponky, mince, baterie může způsobit popáleniny nebo požár.
- Za extrémních podmínek může z baterie unikat kapalina. Kontakt s ní je třeba se bezpodmínečně vyhnout. Pokud dojde k náhodnému kontaktu s kapalinou, okamžitě postižené místo omyjte vodou. Pokud se vám kapalina dostane do očí, okamžitě kontaktujte svého lékaře. Kapalina může způsobit podráždění nebo popáleniny.
- **VAROVÁNÍ!** Nabíječky a zdroje pro bateriová zařízení jsou určeny pro vnitřní použití v suchém prostředí.
- Je zakázáno používat nabíječky a napájecí zdroje venku a v místnostech s vysokou vlhkostí, jako jsou koupelny nebo sklepy.

VAROVÁNÍ

Nebezpečí úrazu elektrickým proudem a/nebo poškození zařízení.

- Před prováděním jakýchkoli úprav, výměnou dílů nebo uskladněním odpojte kabel zapalovací svíčky. Taková preventivní bezpečnostní opatření snižují riziko náhodného spuštění.
- Hrozí nebezpečí udušení pro děti při hře s obalem. Obal, zejména plastový sáček, uchovávejte mimo dosah dětí.

ZVLÁŠTNÍ BEZPEČNOSTNÍ PŘEDPISY PRO BENZÍNOVÉ PILY

VAROVÁNÍ

- Dodržujte všechny bezpečnostní pokyny, popisy a údaje dodané se zařízením. Nedodržení níže uvedených doporučení může představovat riziko vážného zranění.
- K čištění pily používejte měkký, suchý hadřík. Nikdy nepoužívejte žádný čisticí prostředek nebo alkohol.
- Používejte osobní ochranné prostředky: ochranné brýle nebo ochrannou masku, ochranné rukavice, ochrannou obuv a ochranný oděv. Měly by se používat chrániče sluchu. Vystavení hluku po dlouhou dobu může vést ke ztrátě sluchu.
- Větrací otvory zařízení by měly být pravidelně čištěny. Dmychadlo motoru nasává prach do krytu a dochází k velkému hromadění prachu, to může způsobit elektrické nebezpečí.
- Před každým spuštěním zkontrolujte, zda:
 - řezný nástroj je v dobrém technickém stavu; pravidelně kontrolujte upevnění řetězu, poškození a opotřebení;
 - zařízení je sestaveno v souladu s pokyny;
 - bezpečnostní zařízení (např. kryt žací jednotky, pouzdro, rukojeť, spínač motoru) jsou v dobrém technickém stavu a správně fungují;
- Před seřizováním, čištěním nebo údržbou vypněte motor.
- Nepoužívejte zařízení, pokud jsou v blízkosti jiné osoby, zejména děti nebo zvířata.
- Poškozenou pilu nespouštějte.
- Nepřemísťujte zařízení s běžícím motorem.
- Vypněte pilu, když:
 - necháte zařízení bez dozoru,
 - před úpravou,
 - před kontrolou, čištěním nebo opravou zařízení,
 - po zasažení cizím předmětem,
 - před čištěním,
 - v případě abnormálních vibrací.

PŘÍPRAVA

- Při práci s nářadím vždy noste pevnou obuv a dlouhé kalhoty a neobsluhujte zařízení bosýma nohama nebo se sandály.
- Pečlivě zkontrolujte oblast, kde budete pracovat, a odstraňte všechny kameny, větve, dráty a jiné cizí předměty vyčnívající ze země, o které byste při práci mohli zakopnout.
- Překážky (např. pařezy, kořeny) nemusí být ve vysoké trávě zaznamenány, proto je nezapomeňte zkontrolovat, než začnete se zařízením pracovat a označte všechny překážky skryté v trávě, které nelze odstranit.
- Před použitím a po pádu nebo jiném nárazu pilu vizuálně zkontrolujte, abyste zjistili jakékoli významné poškození, které může ovlivnit bezpečnost.

UPOZORNĚNÍ

Nenechávejte pilu bez dozoru. Nikdy nenechávejte motorovou pilu v chodu, protože by mohla být neúmyslně použita a způsobit nehodu.

POUŽITÍ

- Pracujte pouze za denního světla nebo při dobrém umělém osvětlení.
- Nepracujte za deště, zejména za bouřky a při vysoké vlhkosti.
- Nepracujte v silném větru nebo jiných povětrnostních podmínkách, které by mohly způsobit poškození zařízení.
- Při práci je důležité správné držení těla. Aby se předešlo nadměrné únavě, doporučuje se často měnit pracovní polohu.
- Přestávka v práci každých 15 minut - odpočinek je nutný. Únava a rozptýlení mohou přispět k nehodě.
- Při práci mějte nohy v klidu a nezapomeňte neustále udržovat rovnováhu.
- Při práci na svahu se ujistěte, že pevně stojíte.
- Nepracujte příliš dlouho, protože můžete pociťovat brnění nebo necitlivost prstů a rukou. Pokud se tyto příznaky objeví, přerušete další práci.

UPOZORNĚNÍ

Zařízení během provozu způsobuje vibrace končetin. Hodnota zrychlení vibrací je uvedena v tabulce s jmenovitými údaji. Dlouhodobé vystavení rukou vibracím, trvající několik měsíců až let, může způsobit onemocnění bílých prstů, tj. Snížení teploty končetin způsobené ischemií. Nemělo by se vyhýbat příznakům, jako je mravenčení, necitlivost a přecitlivělost na chlad. Neignorujte to, tuto situaci a navštivte lékaře.

- Nepoužívejte zařízení s poškozenými kryty nebo bez ochrany.
- Spusťte motor pily podle pokynů.
- Čas od času zkontrolujte správnou funkci brzdy pily, protože vadná brzda nemusí vyřadit pilový řetěz z pohybu.
- Palivo doplňujte po vypnutí motoru a po jeho vychladnutí, protože hrozí jeho rozlití a vznícení vlivem horkých článků pily. A tím může dojít k popálení.
- Při práci se nedotýkejte pily odkrytými částmi těla.
- Pilu držte oběma rukama za rukojeti k tomu určené.
- Před zahájením řezání vždy správně nastavte páku brzdy řetězu zatažením směrem k sobě.
- Motorovou pilu oddalujte od řezaného materiálu pouze tehdy, když je řetěz pily v chodu. Při řezání zpracovaného řeziva nebo tenkých větví použijte speciální podpěru (kůň). Neřežte několik desek současně (naskládané na sebe) nebo materiály držené nohou nebo držené jinou osobou.
- Při prořezávání vždy používejte opěrný dráp jako opěrný bod. Držení pily veďte pomocí pomocné rukojeti.
- Pokud není možné řezat materiál na jeden zátah, zatahněte pilu mírně dozadu, posuňte opěrnou čelist a pokračujte v řezání mírným zvednutím hlavní rukojeti pily.

- Při vodorovném řezání se postavte tak, abyste byli co nejvertikálněji.
- Buďte zvláště opatrní, pokud se řetěz zasekne. Takzvaný zpětný ráz směřující k osobě.
- Abyste se vyhnuli nebezpečným situacím, pokud je to možné, snažte se řezat spodní částí vodící lišty. V tomto případě jakýkoli zpětný ráz by směřoval pryč od těla operátora.
- Při řezání dřeva buďte opatrní, protože řezané kusy dřeva mohou být odmrštěny v libovolném směru a vytvářejí riziko ublížení na zdraví.
- Zvláštní pozornost věnujte větvím, které jsou pod napětím, nikdy neodřezávejte volně visící větve zespod.
- Nekontrolovaný pád uříznuté větve nebo celého stromu může představovat nebezpečí zranění, při práci stůjte vždy na straně lan předpokládaného směr pádu stromu, který má být pokácen.
- Pamatujte, že směr řezů by měl být obecně opačný než hlavní směr kácení stromu. Před zahájením řezání určete směr pádu stromu, pro větší bezpečnost uvažte lano, abyste mohli padající kmen nasměřovat do příslušného směru.
- Běžící pila má tendenci se otáčet, když se špička vedení řetězu dotkne obrobku. V takovém případě se může pila nekontrolovatelně pohybovat směrem k obsluze, čímž vzniká riziko zranění osob.
- Buďte zvláště opatrní na konci řezání dřeva, protože pila, která nemá žádný odpor řezaného materiálu, spadne setrvačností dolů, která může způsobit zranění.
- Nepoužívejte pilu nad výškou ramen nebo když stojíte na stromě, žebříku, lešení, pařezu atd.

UPOZORNĚNÍ

Navzdory použití konstrukce, která je z hlediska konstrukce bezpečná, použití ochranných a doplňkových opatření, vždy existuje zbytkové riziko zranění.

ÚDRŽBA A SKLADOVÁNÍ

VAROVÁNÍ

- Před pokusem o jakoukoliv opravu nebo údržbu se ujistěte, že motor řetězové pily je zastaven a je odpojen od zapalovací svíčky, aby se zabránilo náhodnému nastartování motoru.
- Pamatujte na informace popsané v této příručce v části: "Bezpečné zacházení s palivem", že v nádrži stroje může být palivo.
- Udržujte všechny matice, šrouby a šrouby v dobrém stavu, aby byl zajištěn bezpečný provoz.
- Po ukončení práce očistěte zařízení od zbytků pilin, prachu a nečistot.

UPOZORNĚNÍ

Před prováděním jakékoli kontroly nebo údržby se vždy ujistěte, že je zařízení vypnuté.

- K čištění krytu od prachu používejte jemný kartáč nebo hadřík nebo pilu můžete čistit stlačeným vzduchem.
- Čištění vlhkým hadříkem je povoleno za předpokladu, že zařízení ihned po vyčištění osušíte.
- Kovové prvky by měly být chráněny olejem.
- Větrací otvory pravidelně čistěte suchým stlačeným vzduchem. Do ventilačních otvorů nevkládejte ostré předměty.
- Po dokončení práce byste měli:
 - Otřete ventilační otvory a ponechte je bez nečistot.
 - Pilu otřete suchým hadříkem.

UPOZORNĚNÍ

Motorovou pilu skladujte na dobře větraném, suchém a bezprašném místě. Měla by být uložena pouze funkční zařízení; vady musí být před uskladněním odstraněny.

UPOZORNĚNÍ

K čištění nikdy nepoužívejte agresivní nebo korozivní čisticí prostředky, protože by mohly poškodit plastové části zařízení. Je nepřijatelné omývat pilu proudem vody, protože voda může poškodit elektrické části pily. Čisticí prostředky a rozpouštědla, jako je benzín, chlorid uhličitý, chlorovaná čisticí rozpouštědla, čpavek a čisticí prostředky pro domácnost, které obsahují čpavek, mohou poškodit plastové součásti.

V PŘÍPADĚ NEHODY NEBO PORUCHY

- V případě nehody stroj okamžitě zastavte/vypněte a přivolejte pomoc (pokud to situace vyžaduje).
- V případě poruchy zastavte/vypněte stroj a kontaktujte autorizovaný servis, aby poruchu odstranil.

BEZPEČNOST A ODPOVĚDNOST VÝROBCE

- Jakékoli použití pily, které není v souladu s popisem obsaženým v tomto návodu, je považováno za nevhodné a výrobce nenes odpovědnost za žádné škody nebo škody vzniklé v důsledku takového jednání.
- Ke správnému používání patří také respektování provozních, údržbových, skladovacích a opravárenských podmínek výrobce.
- Aby se předešlo nehodám, je třeba dodržovat všechna pravidla pro bezpečné používání a vyvarování se nebezpečí.
- Jakékoli změny konstrukce zařízení provedené uživatelem mohou ovlivnit bezpečnost používání stroje a zbavit výrobce odpovědnosti za jakékoli škody nebo zranění.

ZBYTKOVÉ RIZIKO

I když je výrobce odpovědný za konstrukci pily, tak je zapotřebí, aby se eliminovala nebezpečí, protože některá rizika při provozu jsou nevyhnutelná. Zbytkové riziko vyplývá z nesprávného chování obsluhy.

Největší nebezpečí hrozí při provádění následujících zakázaných činností:

- používání přístroje dětmi,
- používání zařízení k jiným účelům, než které jsou popsány v uživatelské příručce,
- když jsou v blízkosti další lidé, zejména děti nebo zvířata,
- používání zařízení osobami, které nejsou obeznámeny s návodem k obsluze,
- používání zařízení bez vhodného ochranného oděvu a obuvi k ochraně nohou obsluhy,
- používání zařízení s poškozenými kryty nebo krytem a bez řádně nainstalovaných bezpečnostních zařízení.

Dodržováním doporučení uvedených v návodu k obsluze lze eliminovat zbytková rizika při používání zařízení. Existuje možné riziko, pokud nebudete dodržovat výše uvedená doporučení.

APLIKACE

- Zařízení je určeno pouze pro práci na domácí zahradě v souladu s popisem a bezpečnostními pravidly zde obsaženými.
- Lze jej použít pro kácení stromů, řezání větví, přípravu palivového dřeva a další použití vyžadující ořez dřeva.
- Jakékoli jiné použití může být pro uživatele nebezpečné a může poškodit zařízení.
- Zařízení by se nemělo používat mimo jiné pro:
 - řezání materiálů jiných než dřevo a materiály na bázi dřeva,
 - jako páka pro zvedání, přesouvání nebo dělení předmětů.

PŘÍPRAVA NA PRÁCI

- Pila je výrobcem dodávána v kartonovém obalu částečně demontovaná.
- Po přečtení pokynů návodu a montážních výkresů, montáž pily by neměla být příliš náročná.
- Všechny potřebné prvky pro montáž jsou součástí balení.

VAROVÁNÍ

Řetěz má velmi ostré hrany. Pro bezpečnost používejte silné ochranné rukavice.

- Nepřibližujte se k řetězu pily, protože se při nastartování motoru začne otáčet.
- Rukojeti by měly být suché, čisté a bez oleje nebo palivové směsi.
- Buďte zvláště opatrní při řezání malých větví a stromů, protože tenký materiál může uvíznout v řetězu pily a zasáhnout obsluhu nebo ji vyvést z rovnováhy.
- Při řezání natažených větví dávejte pozor na odpružení, abyste nebyli zasaženi při napětí ve vláknech dřeva se sníží.
- Zkontrolujte strom, zda nemá suché větve, které mohou během kácení spadnout.
- Před odložením pily vždy vypněte motor.

UVEDENÍ DO PROVOZU

POSTUP INSTALACE

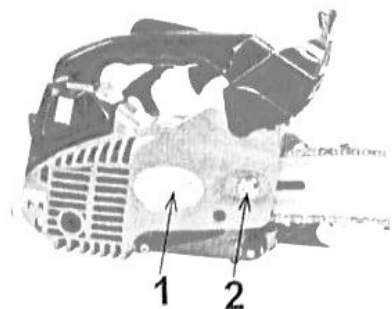

- 1) Odstraňte kryt převodovky (1)
- 2) Odšroubujte matice (2)

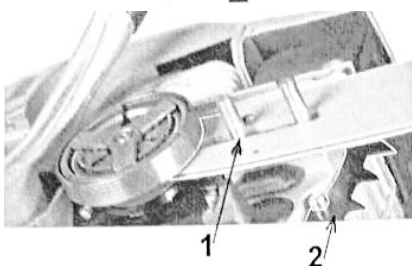

- 3) Namontujte podpěru (2) pomocí dodaných šroubů.
- 4) Připevněte vodičko ke kolíkům 1

NASAZOVÁNÍ ŘETĚZU

Instalace řetězu na vodící lištu:

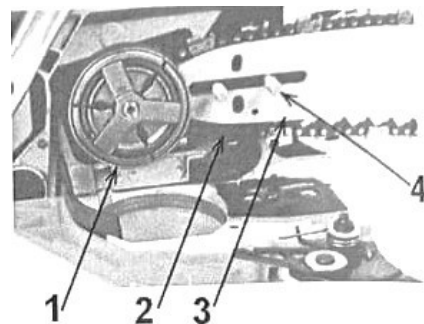

- 1) Přibližte lištu (3) k hnacímu kolu (1)
- 2) Nainstalujte řetěz (2), přičemž si dávejte pozor na směr řetězu. Směr je vyznačen šipkami na vodící liště, řetězu a těle stroje.

UPOZORNĚNÍ

Při instalaci řetězu nezapomeňte nejprve správně nasadit ho na hnací kolo a poté na vodící lištu.

MONTÁŽ KRYTU PŘEVODOVKY POHONU

Instalace krytu:

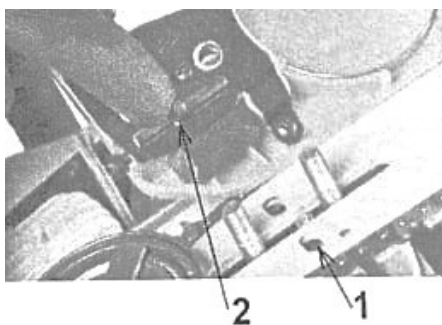

1) Zkontrolujte, zda je nouzová brzda deaktivována, jinak ji nebude možné nainstalovat.

2) Pamatujte, že bod napínání řetězu (1) by měl být na čepu umístěném v krytu převodovky (2)

NAPÍNÁNÍ ŘETĚZU

Před zahájením práce je třeba řetěz napnout. K tomu použijte napínací šroub řetězu.

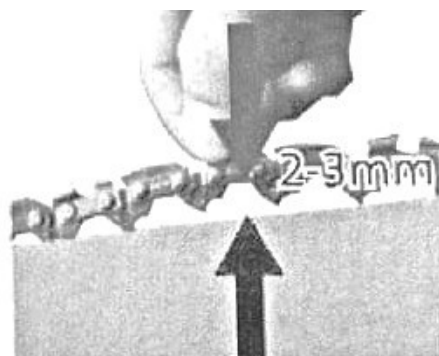
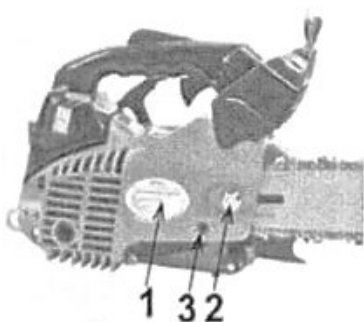

Pro napnutí řetězu povolte matici skříně převodu pohonu (2), zkontrolujte, zda je řetěz ve vodicí drážce vodicí lišty a pomocí šroubováku otáčejte seřizovacím šroubem (3), dokud není řetěz správně napnutý. Správně napnutý řetěz lze zvednout uprostřed vodicí lišty do výšky přibližně 2-3 mm. Správně utáhněte upevňovací matici lišty.





UPOZORNĚNÍ

Při používání motorové pily se řetěz vlivem zahřívání prodlužuje. Napnutí by mělo být často kontrolováno a seřizováno, protože uvolněný řetěz se může snadno uvolnit z kolejnice nebo se rychle opotřebovat a poškodit vodicí lištu. Pokud byl řetěz během práce napnutý, měl by být po práci uvolněn.

SYMBOLY NA ZAŘÍZENÍ

Pro bezpečný provoz a údržbu jsou na zařízení umístěny symboly. Při dodržování těchto tipů buďte opatrní, abyste neudělali chybu.

OZNAČENÍ SYMBOLŮ

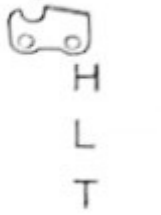
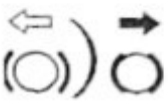
- 1)  1) Otvor pro plnění palivové směsi. Umístění, pouzdro palivové nádrže.
- 2)  2) Otvor pro naplnění řetězu olejem. Umístění: pouzdro olejové nádrže.
- 3)  3) Spínací hrot. Když posunete spínač motoru směrem k "O" (STOP), motor se zastaví. Umístění: zadní část zařízení na levé straně.
- 4)  4) Sací hrot. Po vytažení knoflíku sytiče se sytič zapne. Umístění: zadní část zařízení na pravé straně.
- 5)  5) Poznámka k množství oleje pro mazání řetězu:
Směr "MIN" - snížení množství oleje
Směr "MAX" - zvýšení množství oleje
Umístění: spodní část pily.
- 6)  6) Indikátor seřízení karburátoru:
poloha indikátoru "H".
poloha indikátoru "L".
Poloha seřizovacího šroubu volnoběhu "T"
Umístění: zadní strana zařízení na levé straně.
- 7)  7) Brzda řetězu:
Šipka vlevo (velká) - brzda uvolněna
Šipka vpravo (malá) - zabrzděte
Umístění: kryt řetězového pohonu

PLNĚNÍ PALIVOVÉ NÁDRŽE

Před prvním spuštěním naplňte palivovou nádrž.

Při doplňování paliva dodržujte následující pravidla:

- motor nesmí běžet
- motor nesmí být horký
- palivo nesmí být rozlité

Smíchejte dobře filtrovaný bezolovnatý 95 oktanový benzín s kvalitním motorovým olejem - syntetickým nebo polosyntetickým určeným pro vzduchem chlazené 2-taktní motory a naplňte palivovou nádrž.

Pro doplnění paliva do nádrže pily:

- odšroubujte uzávěr palivové nádrže (10)
- nalijte předem připravenou palivovou směs (max 550 ml)
- našroubujte uzávěr palivové nádrže (10)
-

UPOZORNĚNÍ

Většina problémů s motorem je způsobena nesprávnou nebo starou směsí, použitím starého paliva nebo nesprávného oleje. K přípravě směsi nepoužívejte benzín skladovaný déle než 30 dní - po této době může ztratit své vlastnosti a podléhat delaminaci a vysrážení složek. To může mít za následek zhoršení výkonu motoru, kontaminaci systému napájení, ucpání palivového filtru nebo zadření motoru. Použití oleje a derivátů "MIXOL" i olejů pro 4-taktní motory je zakázáno. Připravená směs by neměla být skladována déle než 30 dní, poté může ztratit svou kvalitu a mazací vlastnosti. Pokud zařízení není pro použití po dobu delší než několik dní by mělo být odstraněno palivo z palivové nádrže a palivového systému úplným spálením směsi.

DOPORUČENÝ POMĚR SMĚSI

PODMÍNKY	BENZÍN:OLEJ
Prvních 10 hodin provozu	25:1
Po 10 hodinách práce	40:1

TABULKA PRO SMĚS 25:1

Množství benzínu v litrech	1	2	3	4	5
Množství oleje v ml	40	80	120	160	200

TABULKA PRO SMĚS 40:1

Množství benzínu v litrech	1	2	3	4	5
Množství oleje v ml	25	50	75	100	125

UPOZORNĚNÍ

Je zakázáno používat jiné poměry směsi pod hrozbou ztráty záruky

MAZÁNÍ ŘETĚZU

Vaše nová pila má prázdnou olejovou nádrž, proto ji před prvním použitím naplňte olejem.

Chcete-li to provést, měli byste:

- odšroubujte uzávěr plnicího otvoru oleje (11)
- nalijte olej v maximálním množství 260 ml (dávejte pozor, aby se do nádrže při plnění nedostaly žádné nečistoty),
- našroubujte uzávěr plnicího otvoru oleje (11)



K mazání řetězu je nejlepší použít přípravek na lištu a řetězy nebo speciální olej na mazání řetězu.

Upozornění! Nepoužívejte použitý nebo regenerovaný olej, protože by mohlo dojít k poškození olejového čerpadla.

Kontrola systému mazání řetězu. Po nastartování motoru nastavte ovladač plynu na maximální otáčky a zkontrolujte, zda řetěz stříká olej, jak je znázorněno na obrázku

Průtok oleje pro mazání řetězu lze nastavit zasunutím šroubováku do spodní štěrbině na straně spojky. Průtok by měl být upraven podle pracovních podmínek.

Poznámka: Rozsah nastavení je přibližně ¼ otáčky. Překročení značky MIN nebo MAX způsobí mechanické poškození čerpadla mazání řetězu.



1-nastavovací šroub **POZNÁMKA!**

Olejevá nádrž (se správně nastaveným mazáním) by měla být po spotřebování paliva téměř úplně prázdná. Při každém doplňování paliva se ujistěte, že je olejová nádrž doplněna.

SPUŠTĚNÍ PILY

Pro spuštění pily:

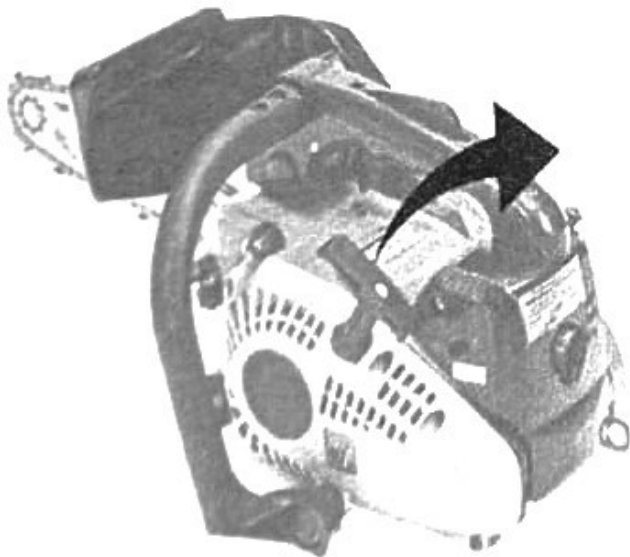

- Ujistěte se, že pila stojí pevně na zemi.
- Posuňte záchrannou brzdu (4) do zatažené polohy, tzn. zatlačte jej z rukojeti příslušenství, dokud nezaklapne.
- Nastavte spínač (1) do polohy "I" nebo "Start".
- Držte pilu jednou rukou, abyste ji udrželi v klidu, jednou bez trhnutí zatáhněte za startovací lanko, abyste zkontrolovali, zda je motor zahřátý a zda nastartuje.
- Pokud se pila nespustí, stiskněte několikrát (4-6krát) čerpadlo (2), vytáhněte páku sytiče (3) a zatáhněte za startovací lanko až do prvního pracovního cyklu.
- Vraťte sytič zpět (tato páčka se sama nevrací) a zatáhněte za startovací lanko. Pila by se měla spustit.

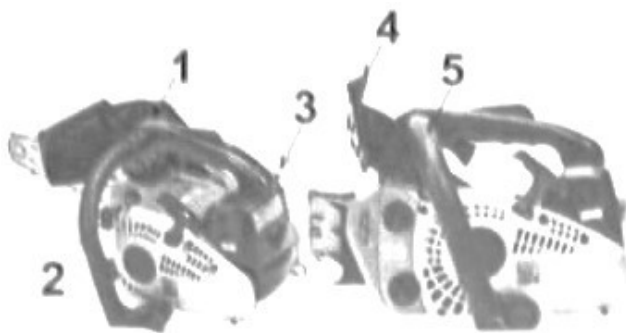

Upozornění! Při velmi nízkých teplotách, pokud se pila nerozběhne, můžete prodloužit lanko sytiče do poloviny. Násilné tahání a šhubání lamely startéru může způsobit mechanické poškození startéru.

- Po nastartování pily přitáhněte bezpečnostní brzdou (4) k přídatné rukojeti (5) a teprve poté ovládním plynové páky zkontrolujte, zda se řetěz točí.

UPOZORNĚNÍ

Pokud motor přes několik pokusů nenastartuje, může to znamenat, že je zapalovací svíčka zatopená. Vyšroubujte zapalovací svíčku, otřete ji a osušte a poté několikrát zatáhněte za startovací lanko bez tahu (bez zapalovací svíčky), čímž vysušte válec od přebytečného paliva. Opakujte celý postup spouštění.

UPOZORNĚNÍ

Pokud je motor teplý, není nutné zapínat sytič.

Nenechávejte zařízení běžet na volnoběh déle než 2 minuty - hrozí zadření motoru a ztráta záruční ochrany. Maximální doba provozu zařízení bez přerušení je 30 minut (ne déle než provoz na 1 palivovou nádrž). Doba potřebná na přestávku se rovná pracovní době.

BRZDA ŘETĚZU

Bezpečnostní brzda je určena k okamžitému zastavení pilového řetězu v případě zpětného rázu, tedy náhlého zvednutí pily. Brzda se automaticky aktivuje setrvačnou silou.

Před každým použitím zkontrolujte funkci nouzové brzdy posunutím páky dopředu. Při ovládní páky plynu zkontrolujte, zda se řetěz neotáčí. Pokud ano, nouzová brzda je funkční. Po kontrole zatáhněte za brzdovou páku směrem k pomocné rukojeti, dokud neuslyšíte cvaknutí.

ŘEZÁNÍ

Před zahájením práce si přečtěte část Bezpečnostní pokyny. Doporučuje se nejprve nacvičit řezání na lehkých špalcích, což vám také pomůže zvyknout si na používání zařízení.

Při řezání nepoužívejte velkou sílu, použijte mírný tlak, když motor dosáhne maximálních otáček. Pokud se pila zasekne v materiálu, který řezáte, nesnažte se ji vytáhnout silou, ale použijte klín nebo páku.

OCHRANA PROTI ZPĚTNÉMU RÁZU

Před každým použitím zkontrolujte funkci brzdy řetězu zapnutím pily a s motorem na maximální otáčky po 1-2 sekundách posunutím bezpečnostní brzdy dopředu. Řetěz by se měl okamžitě zastavit, když motor běží na plné otáčky. Pokud se řetěz zastavuje příliš pomalu nebo se nezastavuje vůbec, vyměňte před použitím pily brzdový pás a buben spojky.

Je nesmírně důležité, aby byla před každým použitím zkontrolována správná funkce brzdy a aby byl řetěz ostrý, aby byla zachována správná úroveň ochrany proti zpětnému rázu pily. Odstranění ochranných zařízení, nesprávná údržba nebo výměna lišty nebo řetězu za nesprávný ekvivalent může zvýšit riziko nebo způsobit vážné zranění.

Typické případy jsou znázorněny na obrázku.

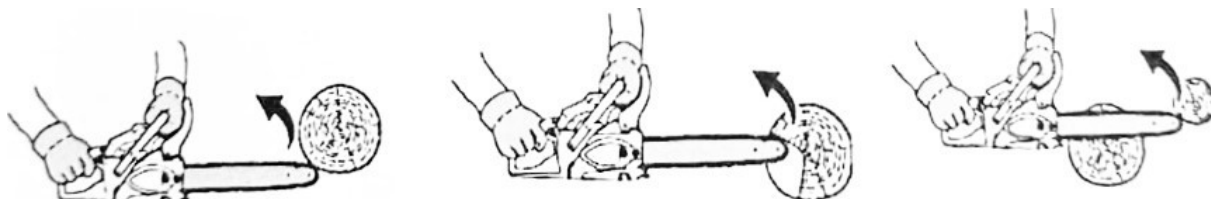

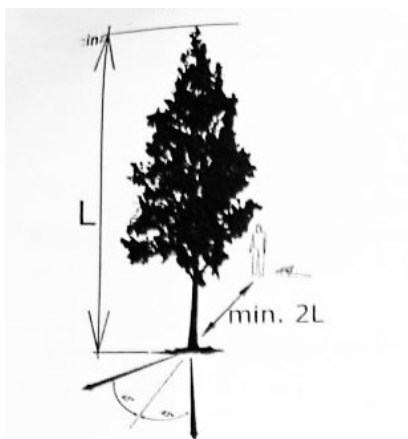

KÁCENÍ STROMŮ

Než začnete kácet strom, měli byste:

- Určete směr řezu s ohledem na vítr, sklon stromu, umístění těžkých větví, snadnost práce po řezání a další faktory.
- Vyčištěním oblasti kolem stromu vytvořte dobrou únikovou cestu.
- Na této straně proveďte řez do jedné třetiny hloubky stromu.
- Proveďte řez na opačné straně řezu, v úrovni mírně vyšší, než je řez.

VAROVÁNÍ!

Při kácení stromu by měli být lidé, kteří se mohou nacházet poblíž, upozorněni na potenciální nebezpečí.

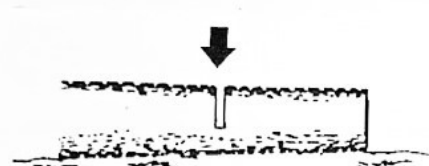

ŘEZÁNÍ NA POLENA A ODVĚTVOVÁNÍ

Před zahájením práce posuďte směr rozložení síly (napětí) uvnitř celého kmene. Řez vždy dokončete na opačné straně, než je směr ohýbání kmene v místě řezu, aby nedošlo k zablokování vodící lišty.

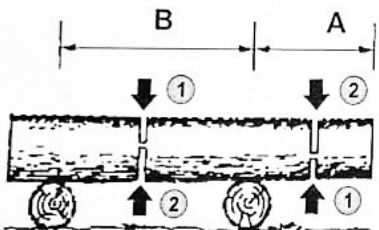

- Strom ležící na zemi uřízněte polovinu, pak poleno otočte a prořízněte druhou stranu.
- Strom umístěný na podpěrách oblasti A řežte zdola nahoru do třetiny hloubky a dokončete řezem shora dolů. V oblasti B řežte shora dolů do jedné třetiny hloubky a dokončete řezem zdola nahoru.

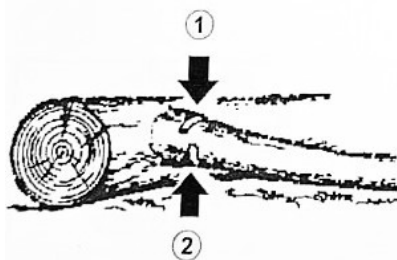

ODŘÍZNUTÍ VĚTVE POKÁCENÉHO STROMU

Nejprve zkontrolujte, kterým směrem je větev ohnutá. Poté proveďte první řez ze strany přelomení a dokončete řezání z druhé strany.

Pokud je větev ohnutá jako na obrázku - řez zdola nahoru, dokončete řezem shora dolů.

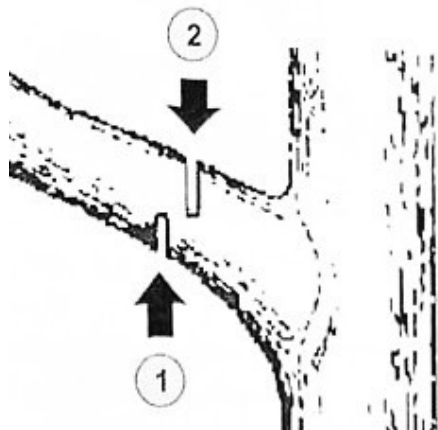

ODŘEZÁVÁNÍ VĚTVE POKÁCENÉHO STROMU

Nejprve byste měli odříznout větev zesponu asi na 1/3 průměru a poté větev odříznout shora.

VAROVÁNÍ

Vždy se ujistěte, že máte nohy dobře podepřené. Nestůjte na kmenech stromů. Dávejte pozor, abyste nařezaný špalek nerolovali. Dávejte pozor na pružení větve, kterou odřezáváte. Nepoužívejte pilu na nestabilní zemi nebo na žebříku. Nepracujte s nataženými pažemi. Nestříhejte nad výšku ramen. Pilu držte vždy oběma rukama

ÚDRŽBA

Pravidla pro bezpečnou údržbu zařízení jsou popsána v tomto návodu v části: Údržba a skladování v kapitole "Podrobná bezpečnostní pravidla pro benzínové motorové pily".

VAROVÁNÍ

Před čištěním, kontrolou nebo opravou zařízení se ujistěte, že je motor vypnutý a není horký. Odpojte zapalovací svíčku, abyste zabránili náhodnému spuštění pily.

ČIŠTĚNÍ VZDUCHOVÉHO FILTRU

Znečištěný vzduchový filtr zvyšuje spotřebu paliva a snižuje účinnost spalovacího motoru. Vzduchový filtr by měl být čistěn v případě potřeby, nejméně po každých 5 hodinách provozu pily. Piliny na povrchu filtru lze odstranit kartáčem. K čištění filtru zevnitř by měl být použit stlačený vzduch.



Pro přístup ke vzduchovému filtru odšroubujte šroub (1) a sejměte kryt vzduchového filtru (2)

Poté odšroubujte křížlovou matici držící vzduchový filtr a vyjměte vzduchový filtr. Vzduchový filtr je třeba umýt benzínem a vysušit a v případě potřeby vyměnit za nový.

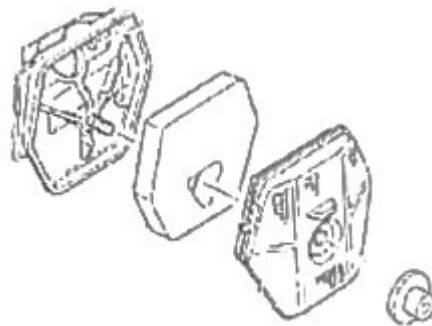

VÁLCOVÁ ŽEBRA

Prach nahromaděný na žebrech válců může způsobit přehřátí motoru pily, takže žebra válců by měla být při údržbě vzduchového filtru pravidelně kontrolována a čištěna.

SERVIS ZAPALOVACÍCH SVÍČEK

Zapalovací svíčku je vhodné vyměnit preventivně před sezónou/jednou ročně. Pro zajištění správného chodu motoru zkontrolujte stav zapalovací svíčky, zkontrolujte její čistotu a mezeru, která by měla být 0,6-0,7 mm. Musí být použity originální zapalovací svíčky L7T/LD. Následující operace provádějte vždy s vypnutým motorem.

1. Opatrně vytáhněte vysoký kabel přímo za zástrčku.
2. Vyšroubujte zapalovací svíčku pomocí dodaného klíče na zapalovací svíčky.
3. Vizuálně zkontrolujte zapalovací svíčku, zda není poškozená a znečištěná. K odstranění usazenin uhlíku a sazí použijte měděný drátěný kartáč.
4. Zkontrolujte mezeru pomocí spárové měrky a nastavte vzdálenost elektrod na 0,6-0,7 mm.
5. Zkontrolujte podložku zapalovací svíčky a otočte zapalovací svíčkou pomocí klíče na zapalovací svíčky. Točivý moment 12-15 Nm.
6. Nainstalujte napájecí kabel na zapalovací svíčku.
7. V případě jakýchkoli problémů kontaktujte servis.



ČIŠTĚNÍ LIŠTY A ŘETĚZU

Po každých 5 hodinách provozu zkontrolujte stav lišty a řetězu. Za tímto účelem sejměte řetěz z vodicí lišty, poté:

- odstraňte piliny ze zubu vodicí lišty a otvoru pro olej,
- namažte vodicí kolo řetězu otvorem pro přívod maziva umístěným na konci vodicí lišty 1(2)

Vodítko je třeba čas od času obrátit, aby nedošlo k částečnému opotřebení. Vodicí lišta by měla být vždy obdélníková.

Zkontrolujte opotřebení vodicí lišty. K tomu přiložte pravítko (1) k liště mimo čepel. Pokud je mezi nimi mezera, je kolejnice dobrá. V opačném případě, když není mezera, je řetěz nakloněn a kolejnice je opotřebovaná. Tato lišta vyžaduje opravu nebo výměnu.

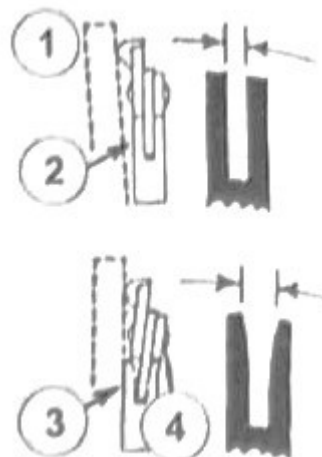

KONTROLA OZUBENÉHO KOLA

Zkontrolujte, zda na řetězovém pohonu nejsou praskliny a není nadměrně opotřebované. Pokud zjistíte opotřebení, vyměňte řetězové kolo za nové. Nikdy nenasazujte nový řetěz na opotřebované řetězové kolo nebo opotřebovaný řetěz na nové řetězové kolo.

- 1) spojkový koš s pevným převodem
- 2) kolečko plovoucí
- 3) jehlové ložisko
- 4) spojkový koš s plovoucím převodem



SEŘÍZENÍ KARBURÁTORU

Karburátor jednotky byl seřízen ve výrobě, ale při běžném používání může vyžadovat seřízení. Před zahájením této aktivity se ujistěte, že:

- pila byla předtím spuštěna a zahřátá,
- sytič je vypnutý
- vzduchový filtr a palivový filtr jsou čisté,
- směs je čerstvá a bez nečistot.

Volnoběžné otáčky si můžete sami nastavit pomocí šroubu označeného (1). Otáčením šroubu doleva se otáčky snižují,



otáčením šroubu ve směru hodinových ručiček se otáčky zvyšují. Chcete-li nastavit volnoběžné otáčky, otáčejte pomalu šroubem volnoběhu ve směru hodinových ručiček, dokud se řetěz nezačne otáčet, a poté otáčejte šroubem proti směru hodinových ručiček, dokud se řetěz nepřestane pohybovat.

Úprava složení směsi: tuto činnost by měl provádět servis, protože nesprávné nastavení může vést k přehřátí nebo zadření motoru. Nesprávná regulace negativně ovlivňuje ochranu životního prostředí a přináší riziko ztráty záruční ochrany. Neprovádějte tuto činnost, pokud nemáte odpovídající znalosti a nástroje.

OSTŘENÍ ŘETĚZU

Řezný nástroj by měl být vždy čistý a ostrý, aby byla zajištěna efektivní a bezpečná práce. Použití pily s tupým řetězem způsobuje rychlejší opotřebení vodícího řetězu a hnacího kola řetězu a v extrémních případech může vést až k přetržení řetězu. Proto je důležité naostřit řetěz včas. Vlastní ostření řetězu vyžaduje použití speciálních nástrojů a dovedností, proto se doporučuje svěřit ostření řetězu kvalifikovaným osobám nebo servisu zahradního nářadí.

Čepele vyžadují naostření, když:

- piliny mají podobu prachu,
- řezání vyžaduje další sílu,
- značka řezu není rovná,
- zvyšují se vibrace,
- spotřeba paliva stoupá.

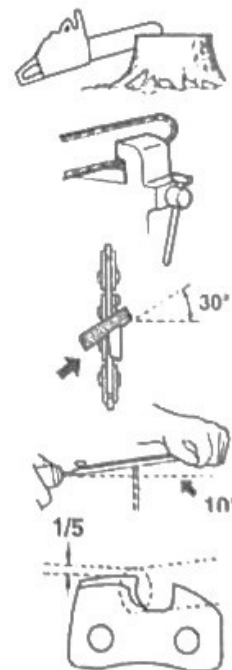

VAROVÁNÍ

Používejte ochranné rukavice.

Před řezáním byste měli:

- ujistěte se, že je řetěz držen v bezpečné poloze
- ujistěte se, že je motor vypnutý,
- připravte si kulatý pilník vhodné velikosti pro řetěz (rozteč řetězu 0,325 palce, velikost pilníku 3/16 palce (4,76 mm)).

Umístěte pilník na čepel a zatlačte přímo dopředu.

Udržujte polohu pilníku jako na obrázku.

Po umístění každé čepel zkontrolujte hloubku a opilujte je na příslušnou úroveň jako na obrázku.

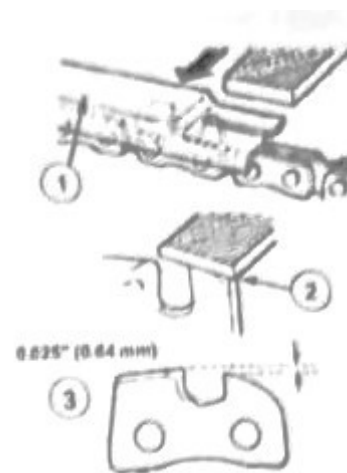

VAROVÁNÍ

Ujistěte se, že přední hrana je zaoblená, abyste snížili riziko odtržení nebo zlomení spojovacího pásku.

- 1) Řádná kontrola
- 2) Zaoblení ramene
- 3) Standardní hloubka

Ujistěte se, že každá čepel má stejnou délku a úhly.

- 4) Délka čepele
- 5) Úhel řezu
- 6) Boční úhel desky
- 7) Úhel řezu horní drážky

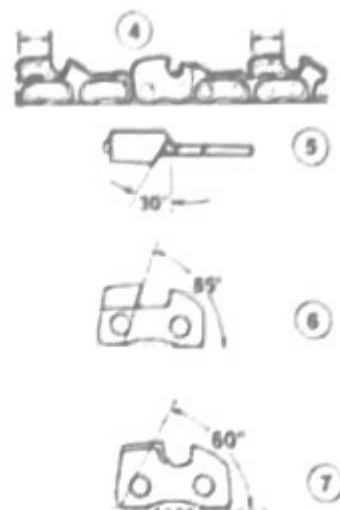

DALŠÍ TIPY

Zkontrolujte, zda nedochází k úniku paliva, uvolněným spojům a poškození hlavních částí pily, zejména spojů rukojeti a upevnění vodící lišty. Pokud zjistíte nějaké závady, ujistěte se, že jsou před opětovným spuštěním opraveny.

DOPRAVA

Příprava na transport

- Před přemístěním pily vypněte.
- Před přepravou pily nasad'te kryt řetězu pily a aktivujte brzdu řetězu.
- Noste pilu za přední rukojeť, abyste předešli možnému zranění.
- Při přepravě by měla být pila zajištěna přepravními pásy a pokud možno přepravována v původním obalu.

ÚLOŽNÝ PROSTOR

Pila by měla být skladována na suchém, větraném a bezpečném místě, mimo dosah dětí.

Když pilu nepoužíváte, skladujte ji čistou, na rovném a suchém povrchu. Pokud je přestávka v provozu delší než měsíce by měly:

- vyprázdnit a vyčistit palivovou nádrž,
- likvidujte palivo v souladu s platnými předpisy,
- vyjměte řetěz a vodící lištu a očistěte je postříkáním konzervačním olejem,
- důkladně vyčistěte zařízení, zejména žebra válce a vzduchový filtr.

ŘEŠENÍ PROBLÉMŮ

PROBLÉM	MOŽNÁ PŘÍČINA	ŘEŠENÍ
Potíže se startováním studeného motoru.	Bez paliva.	Zkontrolujte hladinu paliva a v případě potřeby přidejte palivovou směs.
	Zaplavená nebo poškozená zapalovací svíčka.	Zkontrolujte, vyčistěte nebo vyměňte zapalovací svíčku.
	Žádná jiskra na zapalovací svíčce.	Vyměňte zapalovací svíčku za novou.
	Není zapojen žádný sytič.	Viz část Spuštění pily.
	Vzduchový filtr špinavý.	Vyčistěte nebo vyměňte filtr.
Zařízení se vypne a je obtížné jej znovu spustit.	Palivová směs došla.	Naplňte palivovou nádrž.
	Ucpaný karburátor.	Vyčistěte karburátor.
	Vypnutí zapalování.	Zapněte vypínač
	Na zapalovací svíčce se nahromadilo příliš mnoho karbonových usazenin zapalování.	Vyčistěte uhlíkové usazeniny nahromážděné na zapalovací svíčce.
	Dusí se.	Vypněte sytič.
Pomalá rychlost zrychlení motoru a slabý rezný výkon.	Chladič válce je ucpaný, v horní části válce se nahromadilo příliš mnoho sazí.	Vyčistěte válec.
	Ucpaný olejový okruh a/nebo ucpaný vzduchový filtr.	Vyčistěte okruh.
	Řetěz je uvolněný nebo tupý.	Upravte a/nebo zaostřete.
	Znečištěný vzduchový filtr.	Vyčistěte nebo vyměňte.
Volnoběžné otáčky jsou nestabilní.	Palivový čep je příliš utažený a/nebo dorazový šroub není správně seřízen.	Nechte si jej upravit v servisu zahradního náradí.
	Palivový čep je příliš vyšroubován a/nebo je olej příliš hustý.	Nechte si jej upravit v servisu zahradního náradí.
	Voda nebo nečistoty v palivovém systému.	Vyměňte palivo a pokud to nepomůže, svěřte opravu kvalifikovanému servisnímu středisku

PROHLÁŠENÍ O SHODĚ
Podle ISO/IEC Guide 22 a EN 45014

Autorizovaný zástupce výrobce: Foreintrade S.A
Adresa oprávněného zástupce: Janówek, ul. Modrzewiowa 54, 05-555 Tarczyn

PROHLAŠUJEME, ŽE PRODUKT JE V SOULADU S EVROPSKÝMI STANDARDY

Název produktu: Benzínová pila (označená ochrannou známkou Kraft&Dele)
Model (obchodní označení): KD5013
Údaje o produktu: Výkon 1,2 km

Prohlášení:

Výrobek, na který se toto prohlášení vztahuje, splňuje požadavky směrnic ES:

1. 2006/42/ES směrnice o strojních zařízeních
2. 2011/65/EU směrnice ROHS 2
3. Směrnice 2000/14/ES o emisích hluku

Podle norem:

Číslo certifikátu M6A 091651 0080 Rev. 00 vydané společností TUV SUD Product Service GmbH
(Ridlerstrasse 65 80339 Mnichov, Německo) dne 9. června 2021

Osoba odpovědná za vedení technické dokumentace: Ma Dong Hui, Janówek, 05-555 Tarczyn, ul.
Modrzewiowa 55

Ma Dong Hui, Janówek. 3. 1. 2023

Vytvořeno pro

