



**GEKO
PLYNOVÉ TOPIDLO
G80411**



UŽIVATELSKÝ NÁVOD

UPOZORNĚNÍ

Vzhledem k neustálému zlepšování výrobků, umístěné v návodu fotografie a obrázky jsou pouze ilustrativní a mohou se lišit od zakoupeného zboží. Tyto rozdíly nemohou být důvodem k reklamaci.

Před prvním použitím prosíme o důkladné seznámení se s tímto návodem k obsluze. Seznámení se se všemi pokyny, nezbytnými k bezpečnému používání a obsluze a porozumění všech rizik, které mohou vzniknout během provozu zařízení, patří do povinnosti jeho uživatele.

TECHNICKÉ PARAMETRY

Napájení	230 V
Frekvence	50 Hz
Maximální topný výkon	20 kW
Průtok vzduchu	500 m ³ /hod
Maximální odběr plynu	0,98 kg/hod
Tlak plynu	0,3 bar

POPIS

Přenosná horkovzdušná turbína pracující s kapalným plynem; charakteristické vlastnosti jsou celkové využití paliva a výměna tepla díky přímému míchání vstupního vzduchu se spalovacími produkty.

BEZPEČNOSTNÍ POKYNY

- Nepoužívejte toto zařízení k ohřevu domů a obytných budov; použití ve veřejných budovách musí splňovat platné předpisy v dané zemi.
- Zařízení není určeno k použití osobami (včetně dětí), které jsou fyzicky a mentálně postižené nebo nemají znalosti a zkušenosti, ledaže by osoba odpovědná za jejich bezpečnost dohlížela na použití zařízení. Děti musí být neustále pod dohledem, abyste si byli jistí, že si se zařízením nehrají. Zvířata by neměla být v kontaktu se zařízením.
- Nesprávné použití horkovzdušné plynové turbíny může vést k úrazům, popálením, výbuchu, úrazu elektrickým proudem, otravám nebo ztrátě života. První příznaky otravy oxidem uhelnatým jsou podobné příznakům chřipky s bolestí hlavy, závratěmi hlavy a/nebo nevolností. Tyto příznaky mohou být důsledkem nesprávného fungování zařízení. Pokud nastanu uvedené příznaky, je potřeba ihned jít na čerstvý vzduch a opravit horkovzdušnou plynovou turbínu kontaktováním prodejce.
- Je zakázáno používat horkovzdušnou plynovou turbínu na místech, kde mohou být hořlavé výpary. Použití horkovzdušné plynové turbíny v takových podmínkách může způsobit nebezpečí výbuchu a požáru.
- Během provozu a obsluhy zařízení je zakázáno kouřit cigarety, přibližovat se s hořícími nebo doutnajícími předměty a používat zařízení, která mohou způsobit jiskření. Během provozu horkovzdušné plynové turbíny zajistěte dostatečné větrání místnosti. Použití horkovzdušné plynové turbíny je možné pouze na dobře větraném místě, je nutno pravidelně vyměňovat vzduch (nejméně dvakrát za hodinu nebo častěji). Nedostatečná ventilace může způsobit nedostatek kyslíku ve vzduchu, což vede k nesprávnému spalování a tvorbě oxidu uhelnatého, což může způsobit těžkou a dokonce smrtelnou otravu.
- Minimální požadavky týkající se ventilace: minimální objem vytápěné místnosti nesmí být menší než 140 m³. Minimální průřez ventilačního kanálu nesmí být menší než 350 mm.

- V případě úniku plynu nejprve uzavřete ventil plynové láhve. Poté zajistíte co největší proudění vzduchu, které vynutí proces ventilace za účelem odstranění plynu a zředí ho. Nepoužívejte zařízení, která mohou způsobit jiskření!
- Umístěte plynovou láhev za horkovzdušnou plynovou turbínu, na levé nebo pravé straně. Je zakázáno umístit láhev v blízkosti výstupu horkého vzduchu.

UPOZORNĚNÍ

Je zakázáno napájet horkovzdušnou plynovou turbínu přímo z láhve. Pro snížení tlaku plynu použijte vhodnou redukci. Doporučujeme používat pouze propan **GSO-IBB/P**.

Nepoužívejte výrobky v rozprašovačích (sprejích) v místnosti, kde je používána horkovzdušná plynová turbína. Plyn z rozprašovače během používání může být příčinou požáru nebo výbuchu.

- Nikdy nepoužívejte horkovzdušnou plynovou turbínu na místech, kde jsou přítomny hořlavé materiály nebo hořlavý prach, jako jsou: částice papíru, dřevěný prach, vláknité části. Nasání takových materiálů do horkovzdušné plynové turbíny může způsobit vyhození zapálených částic z horkovzdušné plynové turbíny a vznik požáru.
- Neblokujte vstup a výstup horkovzdušné plynové turbíny. Nebezpečí požáru.
- Neprovádějte žádné změny konstrukce zařízení svépomocí. To může způsobit nesprávné fungování zařízení a také požár.
- Nevystavujte zařízení působení deště nebo sněhu, nepoužívejte při vysoké vlhkosti.
- Před zahájením údržbářských prací nebo před testováním odpojte zařízení od napájení.

UPOZORNĚNÍ

1) Nepoužívejte horkovzdušnou plynovou turbínu v blízkosti hořlavých materiálů. Aby se zabránilo požáru, udržujte během provozu volný prostor kolem zařízení. Minimální vzdálenost: od výstupu horkovzdušné plynové turbíny (ve předu) 3,5 m, od přívodu vzduchu (vzadu) 2,5 m, z bočních stran - 2 m, z vrchu - 2 m.

2) Během provozu horkovzdušné plynové turbíny se ujistěte, že povrch, na kterém je zařízení postaveno, se nepřehřívá. Jinak hrozí nebezpečí požáru.

3) Během provozu zařízení nedoplňujte palivo do nádrže. Před naplněním nádrže vypněte zařízení. Doplnování paliva během provozu horkovzdušné plynové turbíny může způsobit požár. Před spuštěním horkovzdušné plynové turbíny zkontrolujte, zda napájecí napětí a frekvence vyhovují parametrům uvedeným na typovém štítku zařízení.

ČIŠTĚNÍ A ÚDRŽBA

- Zařízení by mělo být udržováno čisté. Pravidelně odstraňujte prach. Předjte zařízení do servisu k provedení čištění/údržby nejméně jednou za rok. K čištění použijte stlačený vzduch a měkký navlhčený hadřík.
- Zařízení by mělo být alespoň jednou ročně kontrolováno v servisu výrobce.
- Pokud se zařízení nepoužívá po delší dobu, je potřeba: odpojit zástrčku od zdroje napájení, uzavřít ventil láhve, odstranit plyn z ohebné hadice stisknutím tlačítka, které zabraňuje úniku plynu z horkovzdušné plynové turbíny, odpojit odšroubováním ohebnou hadici pro přívod plynu od horkovzdušné plynové turbíny; nasadit záslepku na přípojky za účelem ochrany proti nečistotám, umístit horkovzdušnou plynovou turbínu do čistého plastového sáčku; skladovat na čistém a suchém místě mimo dosah dětí. Před opětovným použitím se ujistěte, že ventilátor pracuje správně a že uvnitř něho nejsou žádné hořlavé nečistoty.
- Vždy po vypnutí horkovzdušné plynové turbíny a také před odpojením horkovzdušné plynové turbíny od redukce a láhve je potřeba uzavřít hlavní ventil láhve.

UPOZORNĚNÍ

Nedemontujte horkovzdušnou plynovou turbínu. K tomu je oprávněný pouze servis výrobce. Nečistěte a neprovádějte údržbu, pokud zařízení neochladlo, nebo je spuštěno. Tyto činnosti lze provádět pouze v případě, že zařízení není připojeno k přívodu plynu nebo napájení proudem. Nedodržení výše uvedených pokynů může způsobit riziko úrazu elektrickým proudem nebo popálení.

POPIS FUNGOVÁNÍ

Zařízení je horkovzdušná plynová turbína určená k přímému ohřívání. Je vybavena ventilátorem poháněným elektrickým motorem, ten vynucuje proces proudění vzduchu a napomáhá cirkulaci vzduchu v místnosti a také zvyšuje množství kyslíku ve spalovací komoře, což zajišťuje účinné spalování. Vzduch smíchaný s horkými plynovými spalinami, které vycházejí z horkovzdušné plynové turbíny, způsobují vytápění místnosti. Zařízení je vybaveno multifunkční elektromagnetickou ochranou pro případ problémů s elektrickým napájením, vyhasnutím plamene a přehřátím. Tyto tři typy zabezpečení chrání před únikem plynu a potenciální otravou oxidem uhelnatým a požárem v důsledku úniku plynu. Ventil regulující průtok plynu instalovaný v horkovzdušné plynové turbíně umožňuje nastavit množství vyzařovaného tepla v závislosti na vašich potřebách.

INSTALACE

1. Připojte horkovzdušnou plynovou turbínu k zásuvce / 230V ~ 50Hz
2. Ujistěte se, že je zařízení řádně uzemněno.
3. Připojte přívodní hadici plynu k redukci tlaku a připojte plynovou láhev k příslušnému regulátoru.
4. Otevřete ventil láhve a zkontrolujte přívodní hadici a ventil pro únik plynu. Doporučuje se použít detektor netěsnosti.
5. Nikdy nepoužívejte otevřený oheň.
6. V případě automatických zařízení připojte termostat k zásuvce zařízení a přizpůsobte ho k požadované teplotě.

PŘÍPRAVA K PRÁCI

- Před zahájením práce zkontrolujte horkovzdušnou plynovou turbínu, zda nebyla poškozena během přepravy.
- Připojte hadici a reduktor k plynové láhvi, otočte matici opačným směrem k výstupu ventilu LPG láhve a pevně utáhněte.
- Otevřete ventil plynové láhve a zkontrolujte všechny plynové spoje pomocí roztoku vody a mýdla.
- Připojte napájecí kabel k uzemněnému zdroji 220V ~ 50Hz.

ZAPALOVÁNÍ/AUTOMATICKÉ ZAPALOVÁNÍ

1. Nastavte přepínač napájení do polohy I, motor se spustí. Digitální displej zobrazí teplotu místnosti.
2. Otevřete ventil a zapněte přepínač napájení II. Levý displej nastavuje teplotu, pravý displej zobrazuje teplotu místnosti. Horkovzdušná plynová turbína se spustí automaticky, pokud je nastavená teplota vyšší než pokojová teplota.
3. Nastavte tlak průtoku plynu podle požadovaného tepelného výkonu, otáčením knoflíku regulátoru tlaku doleva - zvýšíte tlak; otáčením doprava - snížíte tlak.
4. Pokud se plamen zapálí, ale po několika sekundách horkovzdušná plynová turbína blokuje přívod plynu, rozsvítí se RESET. Počkejte

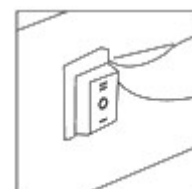

minutu a následně odblokujte horkovzdušnou plynovou turbínu stisknutím tlačítka RESET a opakujte výchozí operace.

5. Pokud se problém nevyřeší, obraťte se na dodavatele.

UPOZORNĚNÍ

Pokud je zapalování obtížné nebo nepravdivé před opakovaním zapalování se ujistěte, že ventilátor není zablokovaný, a vstup a výstup vzduchu je průchozí.

VYPÍNÁNÍ

Chcete-li horkovzdušnou plynovou turbínu vypnout, zavřete ventil plynové láhve. Nechte ventilátor běžet, dokud plamen nezhasne, a potom spínač ventilátoru přepněte do polohy 0.

KLIMATIZACE

1. Horkovzdušná plynová turbína může být použita také jako klimatizace.
2. V takovém případě sejměte přívodní hadici plynu a připojte zástrčku horkovzdušné plynové turbíny k příslušnému elektrickému napájení.
3. Nastavte přepínač ventilátoru do polohy I.

BEZPEČNOST PŘI PRÁCI HORKOVZDUŠNÉ PLYNOVÉ TURBÍNY

Místnosti, ve kterých se horkovzdušná plynová turbína používá, musí mít dobrou ventilaci, protože hrozí otrava oxidem uhelnatým.

Příznaky otravy:

- bolesti hlavy spolu se zvracením a nevolností
- slabost

Při takových příznacích je potřeba si uvědomit, že místnost je špatně větrána nebo zařízení špatně funguje.

Nápravné opatření:

- vypněte horkovzdušnou plynovou turbínu,
- dobře vyvětrejte místnost,
- okamžitě opusťte místnost a běžte se nadýchat čerstvého vzduchu,
- poraďte se s lékařem.

Zařízení předejte ke kontrole do autorizovaného servisu výrobce, ventilaci předejte ke kontrole oprávněnému kominíkovi.

Je zakázáno používat jako palivo benzín, naftu, rozpouštědla, alkohol a jiné těkavé palivo.

POUŽÍVÁNÍ

1. Připravte plnou plynovou láhev.
2. Umístěte horkovzdušnou plynovou turbínu na stabilní povrch, sejměte zásepku z přípojky pro přívod plynu, připojte konec ohebné hadice pro plyn k přípojce horkovzdušné plynové turbíny a připevněte ji přišroubováním upevňovací matice. Proveďte výše uvedené kroky způsobem, který zajistí těsnost spojení.
3. K láhvi připojte redukci předem připojenou s plynovou ohebnou hadicí přišroubováním, dotáhněte upevňovací matici redukce způsobem, který zajistí těsnost spojení. Zkontrolujte těsnost spojení. Otevřete plynový ventil láhve.
4. Nastavte vypínač napájení do polohy „OFF“. Zapojte zástrčku napájecího kabelu do napájecí zásuvky, zapněte napájení nastavením spínače do polohy "ON".
5. Ujistěte se, že se vrtule ventilátoru otáčí. Pokud se neotáčí, nepoužívejte horkovzdušnou plynovou turbínu. Pravou rukou stiskněte hliníkové tlačítko ochrany proti vyhasnutí plamene po dobu 10 sekund, poté levou rukou stiskněte tlačítko zapalování. Po zapálení plynu držte pravou rukou stisknuté tlačítko ochrany proti vyhasnutí plamene po dobu 10 sekund. Po uvolnění tlačítka bude horkovzdušná plynová turbína pokračovat v práci.
6. Pomocí otáčecího knoflíku nastavte požadovanou velikost plamene tepelného výkonu.

UPOZORNĚNÍ

- 1) Pokud se výše uvedené činnosti provádějí správně a ve správném pořadí a horkovzdušná plynová turbína se přesto nespustí správně ani po 3 pokusech zapálení, zastavte pokusy o spuštění zařízení. Hrozí nebezpečí výbuchu způsobené nahromaděním plynu v místnosti. Obráťte se na dodavatele zařízení, abyste zjistili příčinu poruchy.
- 2) V případě mechanického poškození nebo nesprávného fungování, nikdy zařízení neopravujte sami. Kontaktujte servis za účelem objednání opravy.
- 3) Používejte pouze originální vybavení/příslušenství dodané spolu s horkovzdušnou plynovou turbínou nebo dodané autorizovaným servisem. Redukce horkovzdušné plynové turbíny by měla omezit tlak na 0,7 baru a zajistit průtok $Q_n = 1,5 \text{ kg / hod.}$ Použijte ohebnou hadici určenou pro napájení plynu LPG.

Když je zařízení připojeno k láhvi, plyn se přemísťuje přes následující prvky plynové instalace:

- ➔ Připojení plynu
- ➔ ochrana proti vyhasnutí plamene
- ➔ elektromagnetický ventil
- ➔ ventil regulující množství dodávaného plynu / velikost plamene
- ➔ plynová tryska
- ➔ plyn zapaluje elektrická jiskra vysokého napětí a hoří na hlavě hořáku
- ➔ termočlánek ohříváný plamenem generuje napětí
- ➔ termostat zapne obvod a otevře elektromagnetický ventil v prvku ochrany proti vyhasnutí plamene, plyn proudí a spaluje se ve spalovací komoře.

1. Připojení plynu
2. Ventil
3. Elektromagnetický ventil
4. Ventil
5. Čidlo plamene
6. Zapalovací jehla
7. Termostat
8. Hlava hořáku

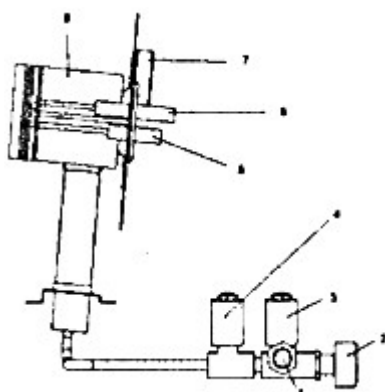
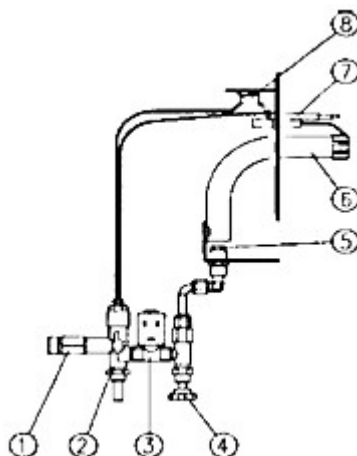

1. Připojení plynu
2. Ochrana proti vyhasnutí plamene
3. Elektromagnetický ventil
4. Regulační ventil plynu
5. Plynová tryska
6. Hlava hořáku
7. Termočlánek
8. Termostat

ELEKTRICKÉ SCHÉMA

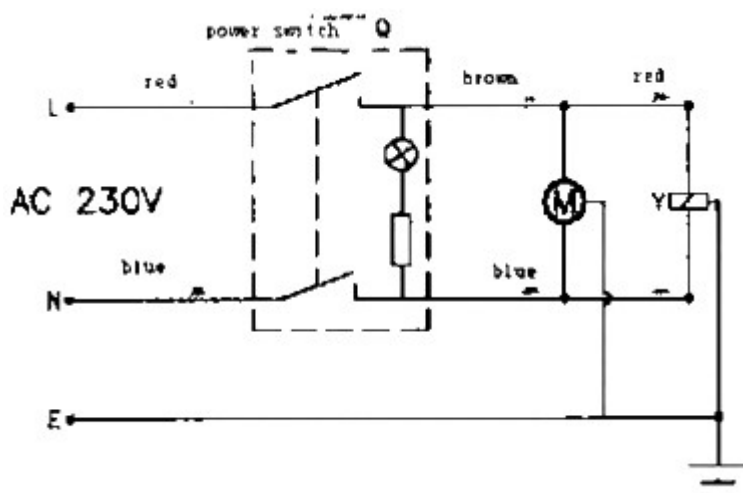

Motor, obvod elektromagnetického ventilu.

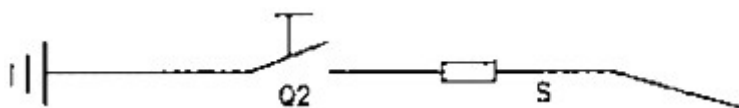

Obvod zapalování

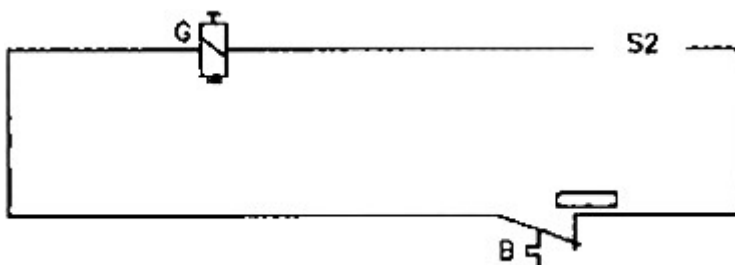

KONSTRUKCE HORKOVZDUŠNÉ PLYNOVÉ TURBÍNY

1	Napájecí kabel
2	Kryt přívodu vzduchu
3	Otáčecí knoflík pro nastavení tepelného výkonu
4	Základna horkovzdušné plynové turbíny / Ovládací panel
5	Tlačítko ochrany proti vyhasnutí plamene
6	Připojení plynu
7	Bezpečnostní záslepka
8	Tlačítko zapalování
9	Spínač napájení
10	Transportní rukojeť
11	Opláštění
12	Kryt výstupu horkého vzduchu

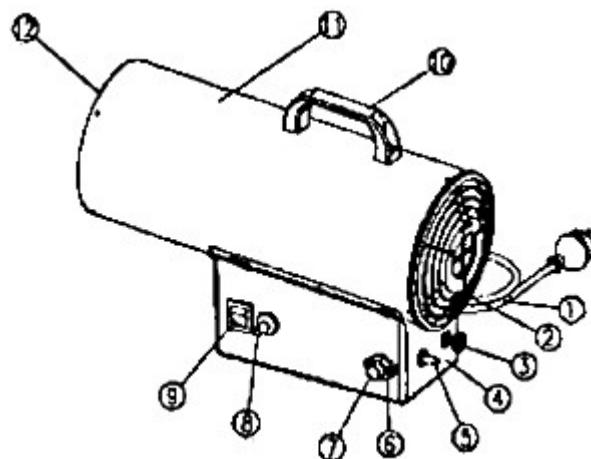

1	Kryt výstupu vzduchu	19	Upevňovací matice M12 x P1 .0
2	Izolační kryt	20	Ochrana proti vyhasnutí plamene
3	Opláštění	21	Elektromagnetický ventil
4	Transportní rukojeť	22	Připojení plynu
5	Vrtule ventilátoru	23	Zásuvka pro připojení plynu
6	Elektrický motor 230V/50Hz, IPX4	24	Bezpečnostní zámek
7	Kryt přívodu vzduchu	25	Upevňovací šroub tlačítka zapalování
8	Upevnění termostatu	26	Tlačítko zapalování
9	Termostat (vypíná se při teplotě 140°C)	27	Hlavní vypínač
10	Zapalovací jehla	28	Základna horkovzdušné plynové turbíny / ovládací panel
11	Termočlánek		
12	Upevnění termostatu	29	Upevňovací svorka pro napájecí kabel
13	Plynová tryska	30	Napájecí kabel
14	Zásuvka trysky	31	Krytka spojení
15	Spojení	32	Měděná trubka
16	Regulátor velikosti plamene	33	Hlava hořáku
17	Otáčecí knoflík regulátoru	34	Upevnění termočláneku
18	Upevňovací matice M12 x P1 .0	35	Připojení uzemnění

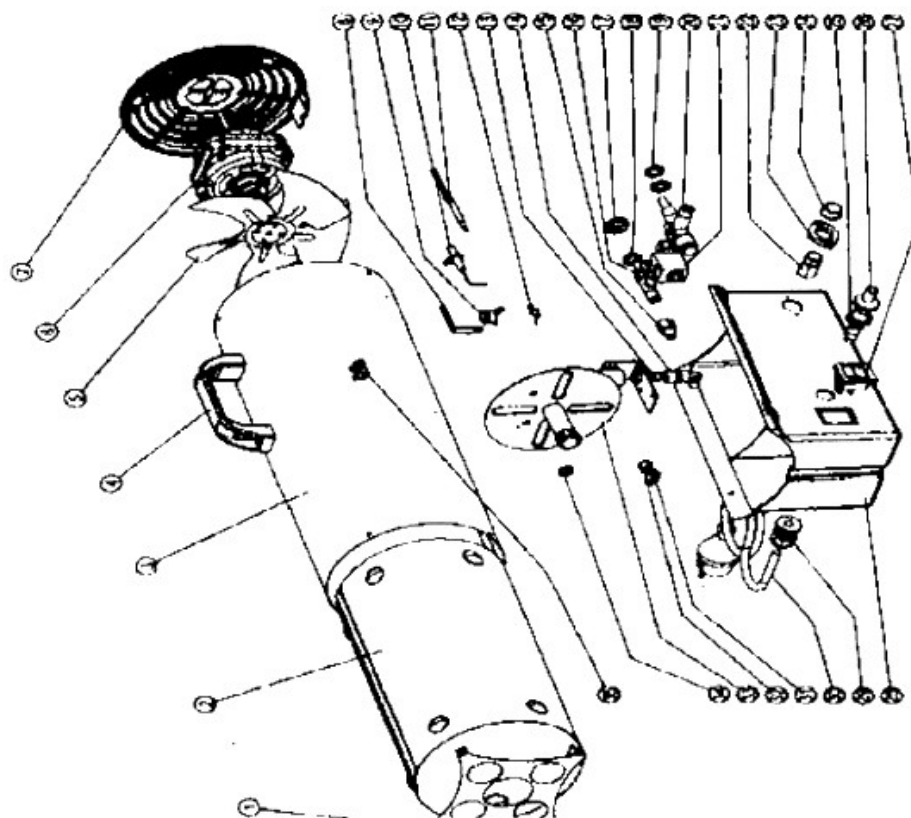

ŘEŠENÍ PROBLÉMŮ

PROBLÉM	MOŽNÁ PŘÍČINA	ŘEŠENÍ
Horkovzdušná plynová turbína se nezapne	Chybějící napájení	Zkontrolujte připojení horkovzdušné plynové turbíny k napájení proudem
	Příliš nízké napětí	Odstraňte důvod poklesu napětí
	Výpadek napájení	Opětovně spust'te po obnovení napájení
	Jiná	Kontaktujte dodavatele zařízení
Horkovzdušná plynová turbína nezapaluje plyn	Tlačítko ochrany proti vyhasnutí plamene nedostatečně stlačené	Stiskněte tlačítko správným způsobem (do pocitu silného odporu)
	Spotřebování plynu z láhve	Vyměňte láhev za novou
	Regulátor výkonu není nastaven na maximální polohu	Nastavte otáčecí knoflík regulátoru výkonu do maximální polohy
	Jiná	Kontaktujte dodavatele zařízení
Zhasínání během provozu	Spotřebování plynu z láhve	Vyměňte láhev za novou
	Výpadek napájení	Opětovně spust'te po obnovení napájení
	Aktivoval se termostat	Po vychladnutí zařízení odstraňte příčinu přehřátí a spust'te horkovzdušnou plynovou turbínu
	Jiná	Kontaktujte dodavatele zařízení
Nedostatečný tepelný výkon	Regulátor výkonu není ve správné poloze	Nastavte otáčecí knoflík regulátoru výkonu do polohy odpovídající požadavkům na výkon
	Jiná	Kontaktujte dodavatele zařízení

OCHRANA ŽIVOTNÍHO PROSTŘEDÍ

- Při vyhazování obalu je potřeba oddělit části z papíru/lepenky, plastů nebo jiných materiálů a vyhodit je do samostatných kontejnerů na odpady.
- Před vyhozením výrobku, který byl vyřazen z provozu, kontaktujte prodejce, výrobce nebo postupujte podle pokynů organizací, které se zabývají čištěním nebo ochranou životního prostředí ve vašem regionu.
- Světelné zdroje použité ve svítidlech nesmějí být vyhazovány do odpadu, postupujte podle pokynů prodejce nebo výrobce.
- Označení WEEE označuje nutnost selektivního sběru opotřebovaného elektrického a elektronického zařízení, takto označené výrobky nemohou být vyhozeny spolu s jinými odpady do běžného odpadu.

ZÁRUČNÍ PŘEDPISY

Prodávající kupujícímu zaručuje správnou funkci výrobku za předpokladu, že je používán v souladu s jeho určením a zásadami uvedenými v uživatelské příručce přiložené k zařízení.

Záruční doba je 24 měsíců od data prodeje. Vady zjištěné v této lhůtě budou bezplatně odstraněny.

Prodejce odpovídá kupujícímu pouze za fyzické vady vzniklé z důvodů spočívajících v prodávaném výrobku. Záruka se nevztahuje na vady způsobené z jiných důvodů, zejména v důsledku:

- nesprávné použití nebo aplikace
- nesprávný výběr výrobku podle podmínek na místě instalace

- nesprávná instalace, údržba, skladování a přeprava výrobku
- mechanické, chemické, tepelné poškození nebo úmyslné poškození výrobku a způsobení vady
- poškození produktu v důsledku použití neoriginálních materiálů nebo materiálů, které nejsou v souladu s doporučeními výrobce
- škody způsobené náhodnými událostmi, faktory vyšší moci (požár, povodeň, blesk atd.)
- porucha zařízení ovlivňující provoz produktu

Záruka se nevztahuje na díly podléhající běžnému opotřebení, jakož i na díly a spotřební materiál jako: filtry, žárovky, pojistky, baterie, ložiska, tuky, oleje, chladiwa atd.). Záruka se nevztahuje na produkt, který nelze identifikovat jako produkt zakoupený u prodejce na základě předložených dokumentů a hodnotících charakteristik produktu.

Kupující navíc ztrácí záruční práva na produkty, pokud:

- jakákoli úprava produktu
- zásahy neoprávněných osob
- veškeré pokusy o opravu provedené neoprávněnými osobami
- nedodržení povinnosti provádět periodické kontroly, jsou-li požadovány.

Základem pro přijetí reklamace k posouzení je splnění všech následujících podmínek:

- Podání reklamace kupujícím prostřednictvím e-mailu, telefonického kontaktu, osobním předáním na provozovně nebo vyplnění reklamačního formuláře na webových stránkách, www.jipos.cz/www.jipos.sk.

Výrobek zaslaný do servisu by měl být dodán v originálním obalu. Pokud originální obal nebo jiný ochranný obal chybí a výrobek není řádně zajištěn pro přepravu, neručí prodejce za případné poškození během přepravy. Žádáme Vás, abyste reklamovaný výrobek doručili v čistém stavu. V případě neuznání reklamace bude reklamovaný výrobek vrácen.

ES PROHLÁŠENÍ O SHODĚ

Poslední dvě číslice roku uplatnění označení CE - 17

F .H. GEKO Kietlin, ul. Spacerowa 3, 97-500 Radomsko, Polsko

s plnou odpovědností prohlašuje, že:

Horkovzdušná plynová turbína 20 kW

Typ: G80411

Model: GH15

splňuje požadavky směrnic Evropského parlamentu a Rady:

2009/142/ES ze dne 30. listopadu 2009 týkající se zařízení pro spalování plyných paliv,
2011/65/EU (RoHS) ze dne 8. června 2011 o omezení používání určitých nebezpečných látek v elektrickém a elektronickém zařízení,
2014/35/EU ze dne 26. února 2014 o harmonizaci právních předpisů členských států týkajících se uvádění na trh elektrických zařízení určených pro použití v určitých mezích napětí,
2014/30/EU ze dne 26. února 2014 o harmonizaci právních předpisů členských států týkajících se elektromagnetické kompatibility

a norem

EN 1596:1998+A1:2004,

EN 60204-1:2006+A1:2009+AC:2010,

EN 61000-6- 1:2007,

EN 61000-6-3:2007+A1:2001+AC:2012, EN61000-3-2:2014,

EN 61000-3-3:2013

je identický s exemplářem, který je předmětem certifikátu hodnocení

typu ES č. MB 69251850 0001 ze dne 2. 3. 2016,

1160028074B 001 ze dne 11. 10. 2016,

0B170523.NTEUQ98 ze dne 23. 3. 2017,

0B17052B.NTEUQ98 ze dne 23. 3. 2017

vydaného společností TUV Rheinland InterCert Kft. Product Certification Body Budapešť,

vaci ut 48/A-B, 1132 Maďarsko

Telefon: +36 1 461 1100

Identifikační číslo notifikovaného subjektu: 1008

Toto ES prohlášení o shodě nebude platné, pokud bude výrobek změněn nebo přestavěn bez souhlasu výrobce.

Za technickou přípravu dokumentace odpovídá: Grzegorz Kowalczyk, Kietlin, ul. Spacerowa 3, 97-500 Radomsko, Polsko.

Místo a datum vystavení

Kietlin, 30. 6. 2017

Vytvořeno pro

