



BOXER
BENZÍNOVÁ SEKAČKA NA TRÁVU
BX119



UŽIVATELSKÝ MANUÁL

Zásady bezpečnosti

DŮLEŽITÉ: Tento stroj na řezání je schopen amputovat ruce a nohy a odhazovat předměty. Nedodržení následujících bezpečnostních pokynů může způsobit vážné zranění nebo smrt.

I. Školení

- Přečtěte si pečlivě návod. Seznamte se s ovládacími prvky a správným používáním zařízení.
- Nikdy nenechte děti ani osoby neznalé návodu používat sekačku. Místní předpisy mohou omezovat věk obsluhy.
- Nikdy nesekejte, pokud jsou v blízkosti lidé, zejména děti nebo zvířata.
- Pamatujte, že operátor nebo uživatel nese odpovědnost za nehody nebo ohrožení jiných osob nebo jejich majetku.

II. Příprava

- Při sečení vždy noste pevnou obuv a dlouhé kalhoty. Nepoužívejte zařízení bosí nebo v otevřených sandálech.
- Pečlivě zkontrolujte oblast, kde má být zařízení používáno a odstraňte všechny předměty, které mohou být strojem vyhozeny.
- **VAROVÁNÍ:** Benzín je vysoce hořlavý.
 - Uchovávejte palivo v nádobách určených k tomu.
 - Tankujte pouze venku a nikdy během provozu.
 - Doplněte palivo před spuštěním motoru. Nikdy nesundávejte uzávěr palivové nádrže nebo nedoplňujte palivo, když je motor v chodu.
 - Doplněte palivo pouze, když je motor chladný.
 - V případě rozlití benzínu se nesnažte spustit motor, ale odsuňte stroj od místa rozlití a vyhněte se vytváření jakéhokoli zdroje zapálení, dokud se výpary benzínu nerozptýlí.
 - Pečlivě vyměňte všechny palivové nádrže a uzávěry.
 - Vyměňte poškozené tlumiče.
 - Před použitím vždy zkontrolujte vizuálně ostří, břity a sestavu nožů, zda nejsou opotřebené nebo poškozené. Vyměňujte opotřebené nebo poškozené nože a součásti, abyste zachovali rovnováhu.

III. Provoz

- Nepoužívejte motor v uzavřeném prostoru, kde se mohou hromadit nebezpečné výpary oxidu uhelnatého.
- Sekejte pouze za denního světla nebo při dobrém umělém osvětlení.
- Vyhněte se používání stroje na mokré trávě, pokud je to možné.
- Vždy se ujistěte, že stojíte na svahu.
- Chodte, nikdy neběhejte.
- Při použití rotačních strojů s koly sekejte napříč svahy, nikdy nahoru a dolů.
- Zachovávejte zvláštní opatrnost při změně směru na svahu.
- Nesečte příkré svahy.
- Zachovávejte zvláštní opatrnost při couvání nebo tahání sekačky směrem k sobě.
- Nepřeklánějte sekačku během spouštění motoru, s výjimkou situace, kdy je to nutné pro spuštění. V takovém případě nepřeklánějte více, než je nezbytné.
- Udržujte všechna víka a šrouby utažené, aby byl stroj v bezpečném provozním stavu.
- Nikdy neskladujte stroj s benzínem v nádrži uvnitř budovy, kde mohou výpary zasáhnout otevřený oheň nebo jiskru.
- Před jakýmkoli skladováním počkejte, až motor vychladne.

IV. Údržba a skladování

- Udržujte všechny matice, šrouby a upevňovací prvky správně utažené, aby byl stroj v bezpečném provozním stavu.
- Nikdy neskladujte stroj s benzinem v nádrži uvnitř budovy, kde mohou výpary zasáhnout otevřený oheň nebo jiskru.
- Počkejte, až motor vychladne před skladováním v jakékoli budově.

Symboly a jejich význam

- **Symbol: Varování**
Význam: Tento symbol upozorňuje na nebezpečí. Tento nástroj je nebezpečný, pokud je používán neopatrně nebo nesprávně, a může způsobit vážná, nebo dokonce smrtelná zranění. Je velmi důležité přečíst a pochopit obsah tohoto návodu k použití. Přečtěte si pozorně návod k obsluze a ujistěte se, že rozumíte návodu před použitím stroje.
- **Symbol: Nebezpečí odletujících předmětů**
Význam: Tento symbol upozorňuje na nebezpečí odletujících předmětů. Udržujte bezpečnou vzdálenost mezi strojem a ostatními osobami během práce.
- **Symbol: Používejte ochranné vybavení**
Význam: Tento symbol upozorňuje na nutnost používat ochranné vybavení.
- **Symbol: Vypněte stroj před údržbou**
Význam: Vypněte stroj a odpojte zapalovací svíčku před prováděním jakýchkoli údržbových prací, čištění nebo přepravou.
- **Symbol: Hladina hluku**
Význam: Tento symbol udává garantovanou hladinu akustického výkonu.
- **Symbol: Přečtěte si návod k obsluze**
Význam: Přečtěte si pozorně návod k obsluze a ujistěte se, že rozumíte návodu před použitím zařízení.
- **Symbol: Nebezpečí pořezání**
Význam: Nebezpečí pořezání. Nože jsou v pohybu. Nedávejte ruce ani nohy do blízkosti nebo pod výstupní otvor řezací desky.
- **Symbol: Benzinový pohon**
Význam: Zařízení je poháněno benzinem a palivem. Při obsluze nebo přenášení zařízení buďte velmi opatrní.
- **Symbol: CE**
Význam: Tento produkt je v souladu s platnými směrnici EU.
- **Symbol: Nechořlavé prostředí**
Význam: Nepoužívejte v prostředí s otevřeným ohněm, nevydechujte toxické plyny.
- **Symbol: Nebezpečí při nesprávném používání nabíječky**
Význam: Nesprávné nebo neopatrné používání nabíječky může změnit zařízení v nebezpečný nástroj, který může způsobit vážná, nebo dokonce smrtelná zranění. Je velmi důležité přečíst a pochopit obsah tohoto návodu k použití.
- **Symbol: Nepatří do komunálního odpadu**
Význam: Symbol na produktu nebo jeho obalu označuje, že tento produkt nesmí být likvidován jako běžný domovní odpad. Tento produkt musí být recyklován v příslušném zařízení.
- **Symbol: Teplotní rozsah pro baterii**
Význam: Baterii používejte a skladujte pouze v teplotním rozmezí od -10 °C do +40 °C.

- **Symbol: Používejte nabíječku pouze uvnitř**
Význam: Nabíječku používejte a skladujte pouze uvnitř. Tento produkt je v souladu s platnými směrnici EU.

Popis zařízení

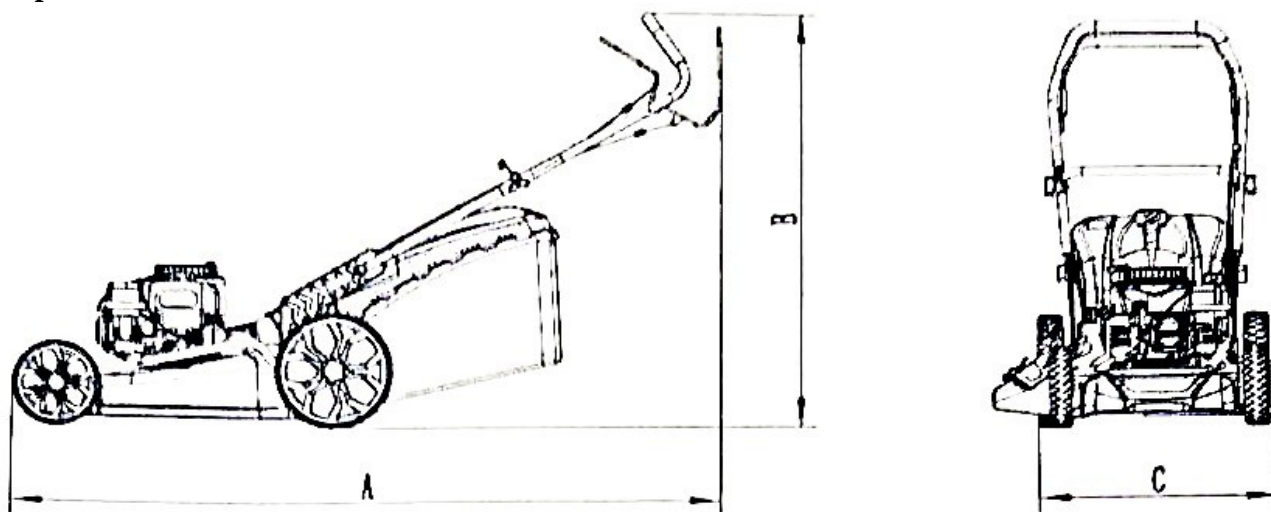

Parametr	Hodnota
Typ	BX-119
A	161 cm
B	104 cm
C	54,5 cm
Úroveň akustického výkonu	96 dB(A)
Jmenovitý výkon	4,6 kW/2900 ot/min
Zapalovací svíčka	F5RTC
Objem palivové nádrže	0,6 L
Objem oleje	0,4 L
Rychlost kol	3,6 km/h
Kapacita koše na trávu	70 L
Výška sečení	30-80 mm
Hmotnost	29 kg

Montáž

PŘEHLED

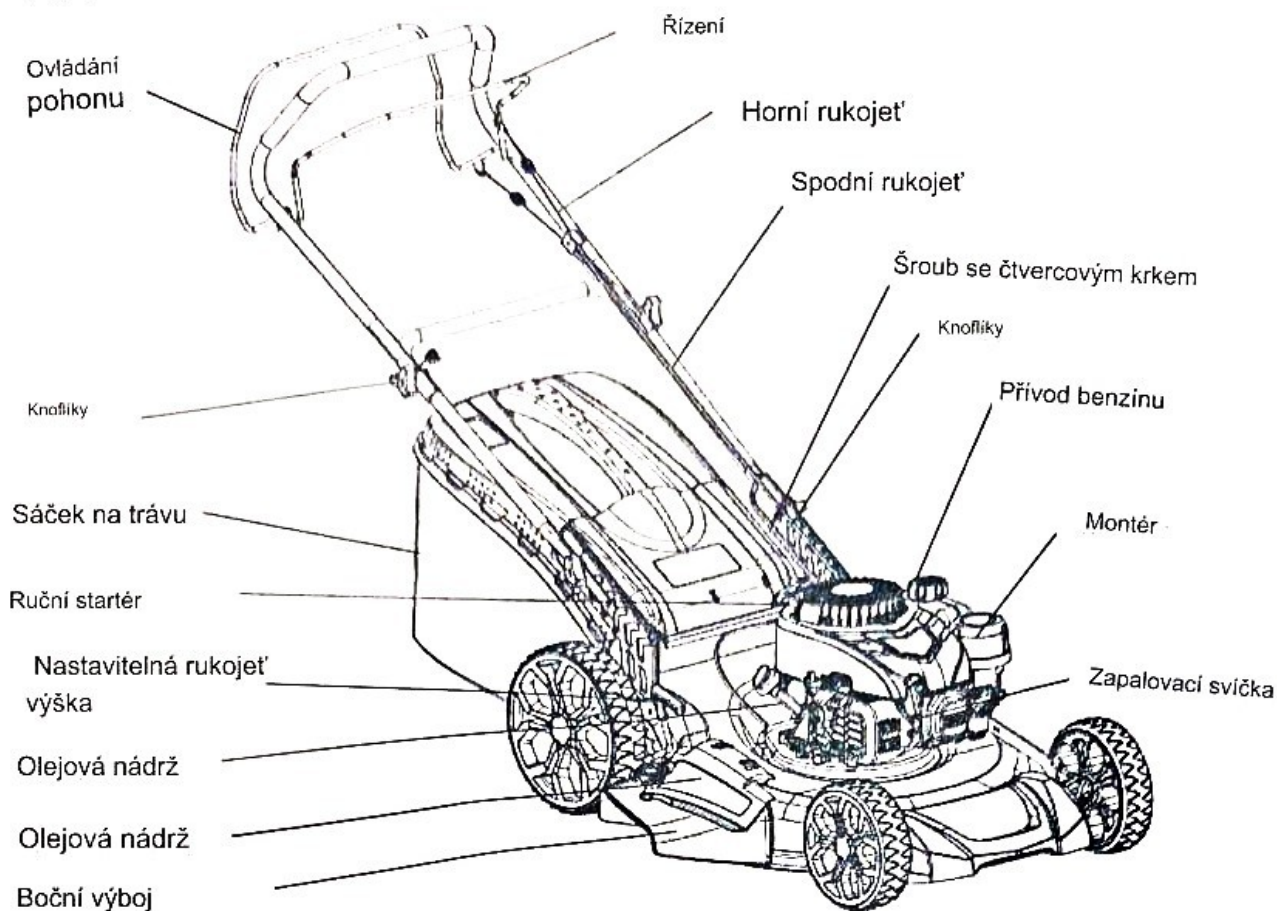

Montáž dolního uchwyty - Montáž dolního držadla

- Vložte kolík do kulatého otvoru dolního držadla z levé i pravé strany.
- Vložte čtvercový krk (M8X20) do podpěry a dolního držadla, a poté utáhněte matku.

Poznámka: Úroveň držadla (vysoká, střední nebo nízká) lze nastavit umístěním čtvercového krku do jednoho ze tří otvorů na podpěře.

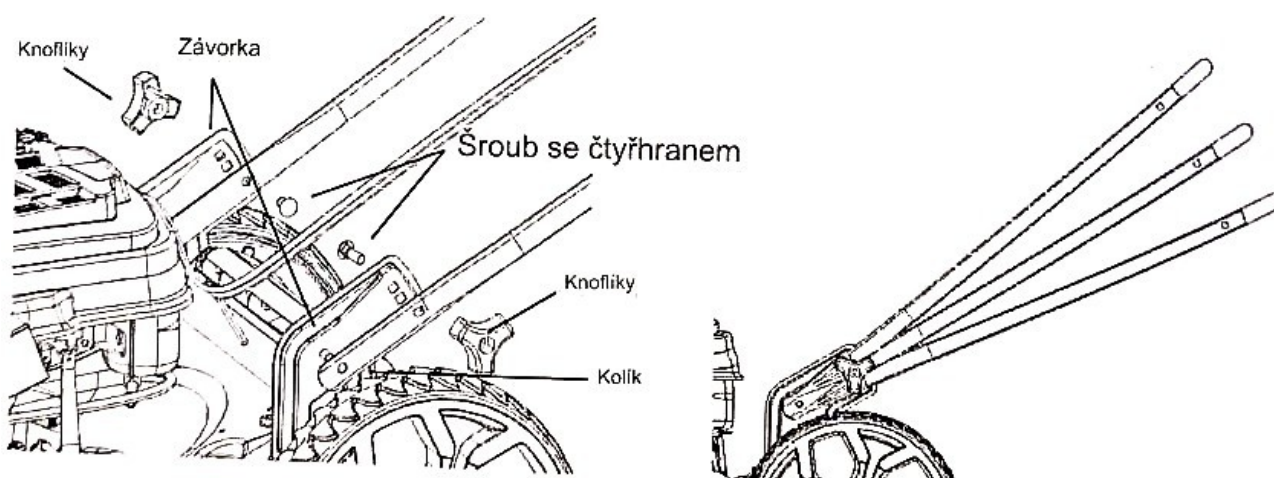

Montáž horního držadla

- Vložte kolík (M8X45) do levého otvoru držadla, dolního držadla a horního držadla, a poté utáhněte matku.
- Vložte (M8X45) do pravého otvoru držadla, dolního držadla, sestavy horního držadla a zahákněte lanový hák, a poté utáhněte matku.
- Připevněte pomocí klipsů na tyči držadla.

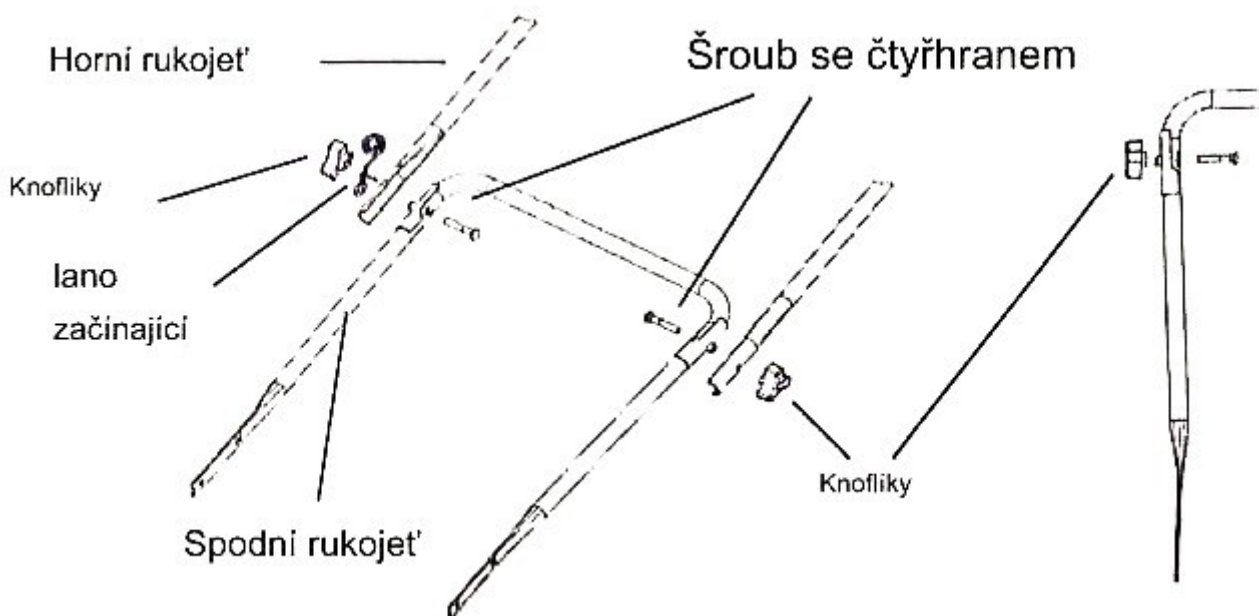

Montáž koše na trávu

3. Montáž koše na trávu

- Přitlačte zadní kryt a zamontujte koš na trávu.

4. Nastavení sbírání trávy:

• Pro zadní sbírání:

- Nainstalujte koš na trávu.
- Zavřete zadní kryt.

• Pro zadní vykládání:

- Koš na trávu v boxu.
- Zavřete zadní kryt.

• Pro boční vykládání (pokud je k dispozici):

- Nasad'te ochranu bočního výhozu.
- Zadní kryt je zavřený.
- Stiskněte tlačítko "PUSH".
- Otevřete boční kryt.

• Pro mulčování:

- Zvedněte zadní kryt a přidržte, vložte mulčování.
- Zadní kryt je zavřený.

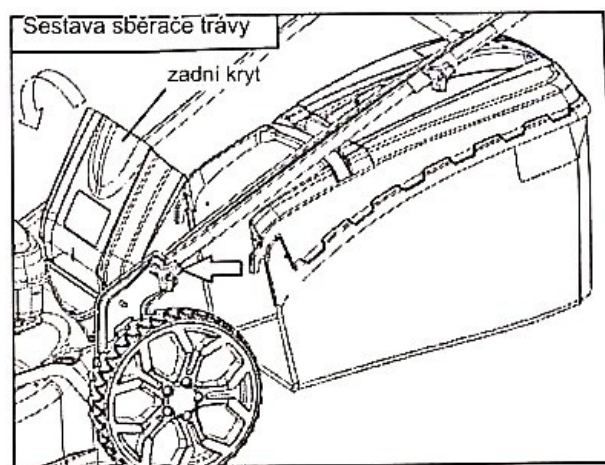

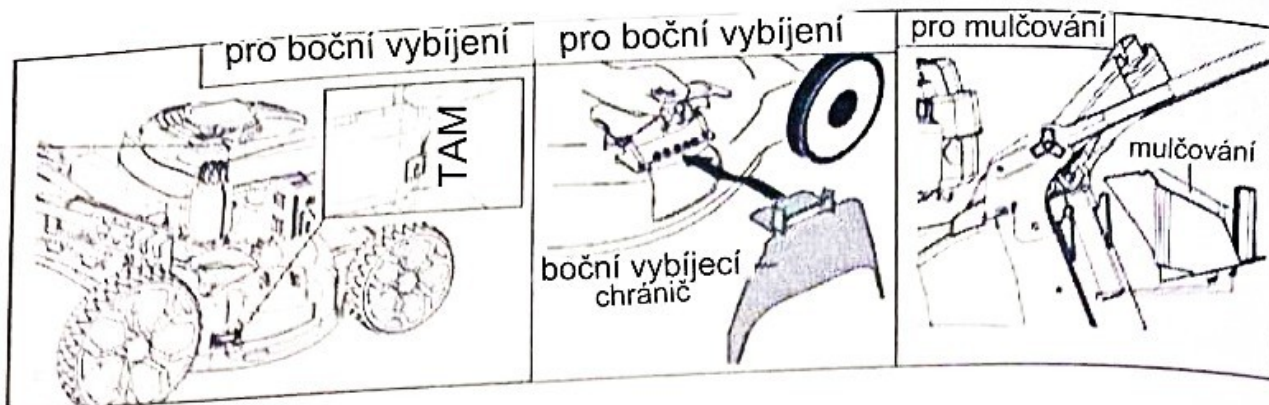

5. Nastavení hloubky řezu

Pouze když je sekačka v klidu a rotující nůž se úplně zastaví.

Upozornění: Trávník je třeba sekat dvakrát týdně během období intenzivního růstu. Nikdy nesekejte více než 1/3 délky trávy, zejména během suchých období. Poprvé sekejte trávu při vyšší výšce sečení. Zkontrolujte výsledek a nastavte sekačku na požadovanou výšku. Sekejte pomalu nebo sekejte trávu dvakrát, pokud je velmi dlouhá.

1 = 30 mm 2-40 mm 3-50 mm 4 = 60 mm 5 = 70 mm 6-80 mm

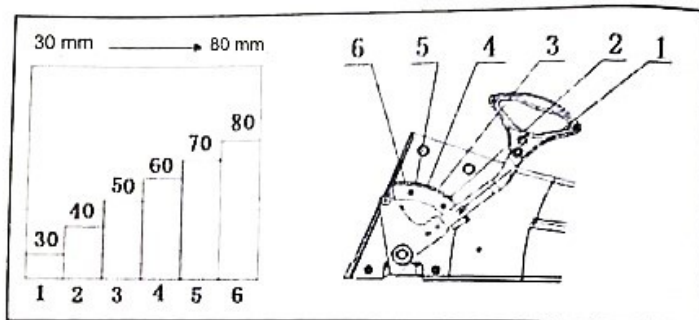
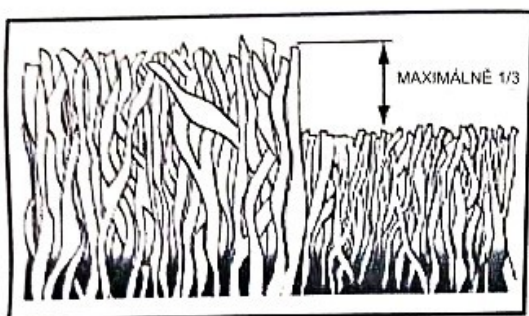

Spuštění a zastavení

- Přidejte palivo:** Podívejte se na technickou tabulku pro charakteristiky paliva. Dolévejte palivo pouze tehdy, když je motor studený.
 - Umístěte sekačku na rovný povrch.
 - Vyčistěte oblast okolo plnicího víčka.
 - Odšroubujte víčko nádrže.
 - Pomocí čistého trychtýře naplňte nádrž do 5 mm pod vnitřní hranu hrdla nádrže, dávejte pozor, aby nedošlo k rozlití paliva.
 - Znovu nasad'te víčko nádrže a vyčistěte rozlité palivo.

Poznámka: Nepoužívejte směs paliva a oleje. Plňte nádrž benzínem, ne směsí oleje. Lze použít bezolovnatý benzín.

Neplňte benzín během provozu motoru.

- Přidejte olej:** Podívejte se na technickou tabulku pro specifikace oleje.
 - Nastavte motor do rovné polohy.
 - Vyčistěte oblast kolem otvoru pro nalévání oleje.

- Odšroubujte víčko nádrže, vyčistěte konec měrky, vložte jej a zašroubujte.
- Opětovně vyjměte měrku a zkontrolujte hladinu oleje, která by měla být mezi značkami "MIN" a "MAX".
- Pokud je potřeba olej doplnit, dolévejte olej stejného typu až po značku "MAX", dejte pozor, abyste nerozlili olej mimo otvor pro nalévání oleje.
- Uzavřete víčko a utřete rozlitý olej.

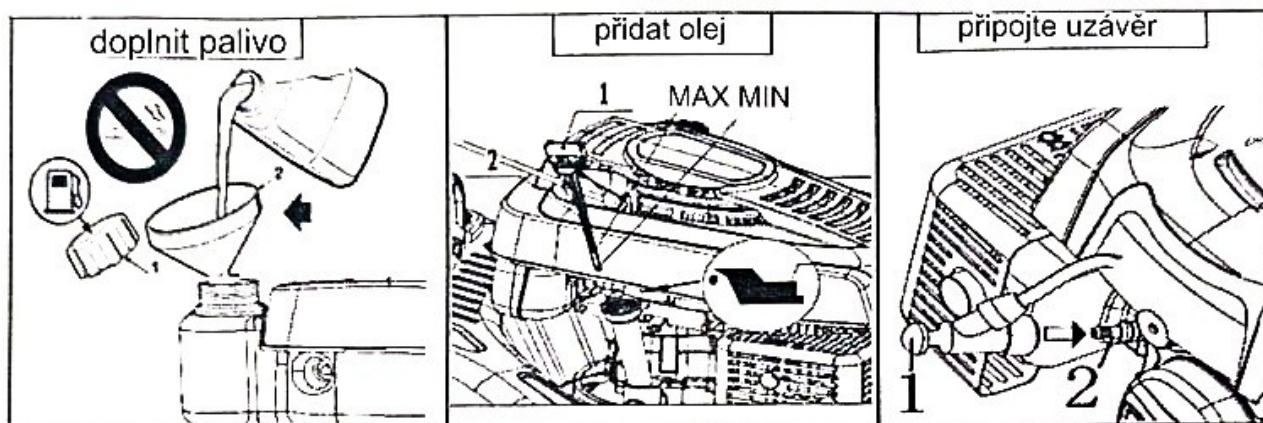
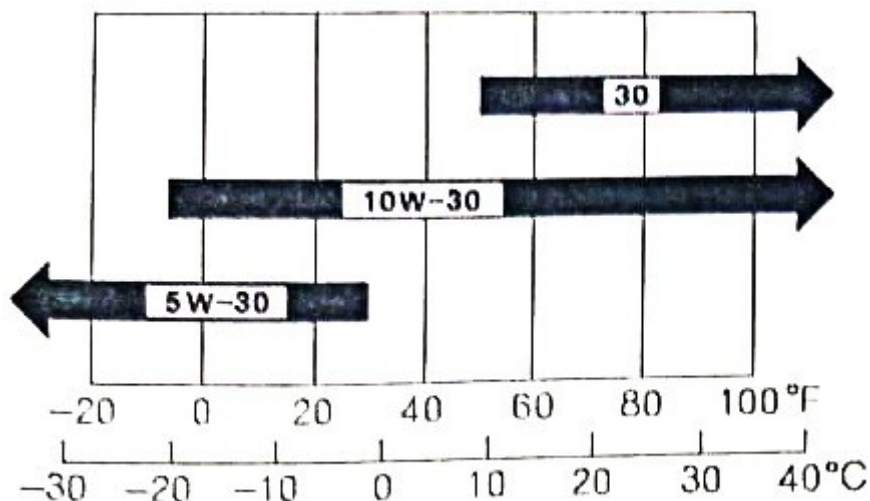

Nasazení zapalovací svíčky

3. Připojte násadku na zapalovací svíčku, ujistěte se, že uvnitř násadky nebo na svíčce není žádná tráva nebo špína.

Spuštění motoru

4. Vždy spouštějte motor, když je pohon vypnutý (pokud je nainstalován). a) Stiskněte tlačítko třikrát. b) Uzavřete rukojeť pohonu, jak je ukázáno v návodu. c) Rychle zatáhněte za startovací lanko. d) Po spuštění motoru uvolněte ruční startér.

Poznámka: Pokud se motor nespustí, opakujte celý postup startování.

Poznámka: Pokud se motor spustí, ale nepracuje správně, opakujte celý postup startování.

Spuštění motoru (horký start)

Postupujte stejně jako u studeného startu.

VAROVÁNÍ! Držte ruce dál od tlumiče a okolních oblastí, které se mohou velmi zahřát. Při běžícím motoru nedávejte volné oblečení (kravaty, šály apod.) ani vlasy blízko horní části motoru. Nepracujte na svahu větším než 13°, aby nedošlo k nesprávné funkci stroje.

5. Pohon

- Pohon je zapínán a vypínán pomocí ovládacího prvku umístěného v horní části držadla.

6. Zastavení během práce

- Uvolněte ovládací páku, aby se zastavil motor.

7. Zastavení po ukončení práce a) Uvolněte ovládací páku, aby se zastavil motor. b) Po zastavení motoru odšroubujte kryt zapalovací svíčky. c) Odstraňte nahromaděnou trávu z motoru, zejména z tlumiče, abyste snížili riziko požáru.

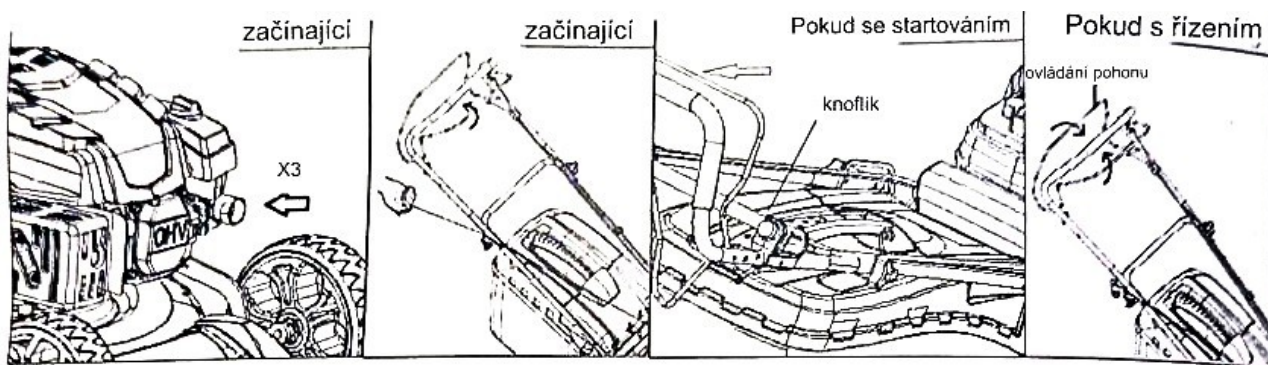

Provoz

1. Nepoužívejte sekačku na svahu větším než 15°. Mohlo by to způsobit problémy s mazáním motoru.
 2. K vyprázdnění koše na trávu: když je víčko indikátoru zavřené, koš na trávu je plný. Prosím vyprázdňte jej.
- Chcete-li vyjmout koš na trávu, uvolněte páku motorové brzdy, aby se motor zastavil.
 - Zvedněte zadní kryt a vyjměte koš na trávu za držadlo.
 - Vyprázdňte koš na trávu.

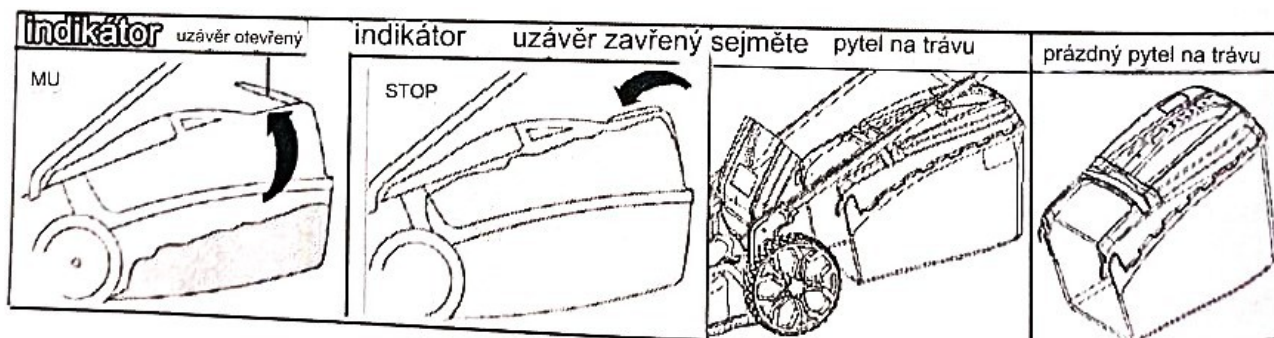

PŘECHOVÁVÁNÍ

Vždy odpojte kabel zapalovací svíčky před opravou, čištěním nebo údržbou. Po 5 hodinách práce dotáhněte šrouby a matice. Zkontrolujte olej. Zapalovací svíčka musí být umístěna v nejvyšším bodě sekačky, když je nakloněna nahoru. Po každém sekání důkladně vyčistěte sekačku hadříkem nebo kartáčem. Neoplachujte vodou. Uchovávejte sekačku v suchém prostoru.

Ruční (po skončení sezóny) Broušení a vyvažování žacího nože. Vyměňte kabel zapalovací svíčky. Montáž a demontáž nože vyžaduje použití ochranných rukavic. Odšroubujte žací nůž a předejte ho do servisní dílny na broušení a vyvažování. Při montáži nůž správně dotáhněte.

Vypusťte palivo ze zásobníku, aby se zabránilo jeho hromadění. Vyměňujte olej každou sezónu nebo po 25 hodinách práce. Nastartujte motor, vyjměte kabel zapalovací svíčky. Vyjměte vypouštěcí zátku ze spodní části motoru a vypusťte olej. Naplňte novým olejem.

Čištění vzduchového filtru Udržujte filtr čistý a nasycený olejem. Vyměňte ho, pokud je poškozený, roztržený nebo s poškozenými částmi.

DŮLEŽITÉ: Nikdy nepoužívejte stlačený vzduch k čištění filtračního prvku.

- Vyčistěte oblast kolem krytu filtru
- Uvolněte sponu; Sejměte kryt a pěnový prvek
- Umyjte pěnový prvek v tekutém detergentu a vodě. Vytlačte do sucha čistým hadříkem
- Nasýťte pěnový prvek 2 lžícemi čistého motorového oleje a několikrát ho stlačte, aby se olej rovnoměrně rozprostřel
- Odstraňte přebytečný olej čistým hadříkem
- Vyčistěte vnitřek krytu filtru od prachu a trávy, ujistěte se, že se nedostaly do sacího potrubí
- Namontujte pěnový prvek do krytu a zavřete kryt

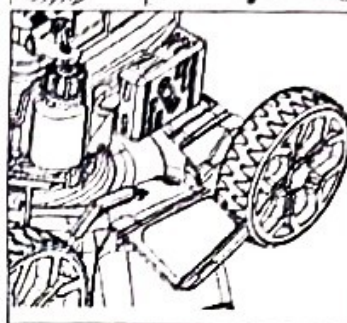
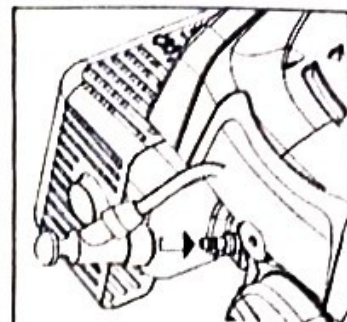

Řešení problémů

PROBLÉM	PRAVDĚPODOBNÁ PŘÍČINA
Těžké spuštění	
Nedostatek paliva	Zkontrolujte a doplňte palivo
Staré palivo nebo usazeniny v nádrži	Vyprázdněte nádrž a naplňte čerstvým palivem
Odpojená zapalovací svíčka	Zkontrolujte, zda je kryt zapalovací svíčky správně nasazen
Špinavé elektrody nebo nesprávná mezera	Zkontrolujte
Zanesený vzduchový filtr	Zkontrolujte a vyčistěte vzduchový filtr
Nesprávný olej pro sezónu	Vyměňte za správný olej
Odpařování paliva v karburátoru (parní zámek) kvůli vysokým teplotám	Počkejte několik minut a zkuste to znovu
Porucha v zapalování	Kontaktujte autorizované servisní středisko
Nesouvislý chod	
Staré palivo nebo usazeniny v nádrži	Vyprázdněte nádrž a naplňte čerstvým palivem
Špinavé elektrody nebo nesprávná mezera	Zkontrolujte
Zanesený vzduchový filtr	Zkontrolujte a vyčistěte vzduchový filtr
Porucha v zapalování	Kontaktujte autorizované servisní středisko
Ztráta výkonu při sečení	
Zanesený vzduchový filtr	Zkontrolujte a vyčistěte vzduchový filtr
Porucha v zapalování	Kontaktujte autorizované servisní středisko
Regulátor posunutý v rozběhové fázi vzhledem k pedálu akcelerace	Seřídte



Tento symbol na zařízení nebo obalu znamená, že výrobek nemůže být likvidován jako běžný domovní odpad. Prosíme vás, abyste jej zlikvidovali na sběrném místě určeném pro recyklaci elektrických a elektronických zařízení. Správná likvidace tohoto výrobku pomůže předejít negativním dopadům na životní prostředí a lidské zdraví, které by mohly vzniknout při nesprávném nakládání s odpadem. Recyklace materiálů pomáhá zachovat přírodní zdroje. Pro více informací o recyklaci tohoto výrobku kontaktujte prosím místní úřady, místní služby pro sběr odpadu nebo obchod, kde byl výrobek zakoupen.

Informace o obalových materiálech Použité obalové materiály by měly být vyhozeny do vhodných kontejnerů na odpad.

Prohlášení o shodě CE

Produkt: Benzínová sekačka na trávu

Značka: BOXER

Model: BX-119

Splňuje základní požadavky a další příslušná ustanovení platných evropských směrnic, na základě použití evropských harmonizovaných norem. Jakékoliv neautorizované úpravy zařízení ruší toto prohlášení.

Evropské směrnice:

- Směrnice 2006/42/WE
- 2014/30/UE
- Směrnice 2000/14/EC, 2005/88/WE
- LwA
 - Naměřeno 92,77 dB(A)
 - Zaručeno 96 dB(A)

Evropské harmonizované normy:

- PN-EN ISO 5395-1:2013+A1
- EN ISO 14982:2009
- EN ISO 3744:1995
- ISO 11094:1991

Vytvořeno pro

